

Manuel

Rideau d'air de confort

Modèle SR

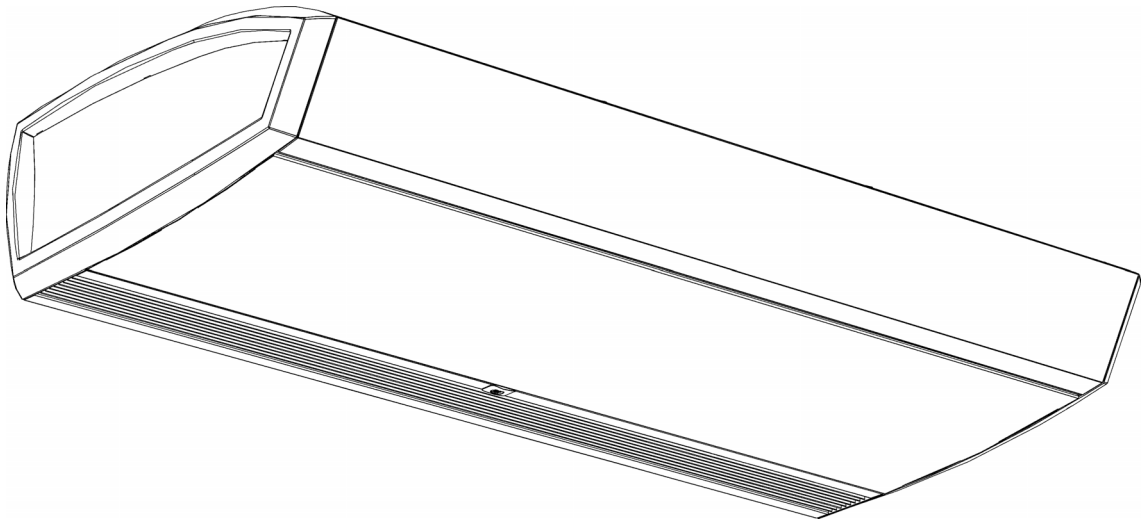

Version 1.1 - Amérique du Nord
Traduction du manuel d'origine

Français



Biddle

• • • Sommaire

I	Introduction	4
	1.1 À propos de ce manuel	4
	1.2 Comment lire ce manuel	4
	1.3 À propos de l'appareil	6
	1.4 Composants et accessoires	17
	1.5 Consignes de sécurité	19
2	Installation	21
	2.1 Inspection lors de la livraison	21
	2.2 Démarche générale	21
	2.3 Suspension de l'appareil	23
	2.4 Raccorder l'appareil au système de chauffage central	27
	2.5 Branchement de l'appareil au système Daikin	31
	2.6 Raccordement de l'appareil à l'alimentation secteur	33
	2.7 Installation du terminal de commande <i>b-touch</i>	36
	2.8 Installation de régulations externes	39
	2.9 Finition de l'appareil	43
	2.10 Ajustement du capteur infrarouge	48
	2.11 Mise en marche et vérification du fonctionnement	48
3	Fonctionnement	52
	3.1 Introduction	52
	3.2 L'écran d'accueil	53
	3.3 Menu principal	56
	3.4 Préférences	58
	3.5 Réglages	59
	3.6 Configuration	60
	3.7 Maintenance	71
	3.8 USB	73
4	Erreurs	75
	4.1 Résolution de problèmes simples	75
	4.2 Messages d'erreur sur le terminal de commande	78
	4.3 Résolution des erreurs accompagnées d'un message d'erreur	79
	4.4 Résolution des erreurs sans message d'erreur	84
5	Maintenance	87
	5.1 Introduction	87
	5.2 Remplacement ou nettoyage du filtre	87
	5.3 Nettoyage de l'appareil	88
	5.4 Maintenance périodique	89

6	Entretien	90
6.1	Accès à l'intérieur de l'appareil	90
6.2	Module électronique	91
6.3	Enlever la carte de commande	92
6.4	Raccordement de la carte de commande	92
6.5	Electronique Daikin	93
6.6	Réinitialisation du thermostat de surchauffe	93
6.7	Fusibles	94
6.8	LEDs	95
6.9	Dépose de l'élément de soufflage	95
6.10	Purge de l'échangeur de chaleur	96
6.11	Purge de l'échangeur de chaleur	96
6.12	Réglage du code appareil	96
6.13	Réinitialisation du code PIN	98
6.14	Copier les paramètres du terminal de commande b-touch	98
6.15	Mettre à jour le logiciel	99
6.16	Conducteurs du câble de commande Biddle	101
7	Démontage	103
8	Adresses	105
	Mots clés	106

1. Introduction

1.1 À propos de ce manuel

fr

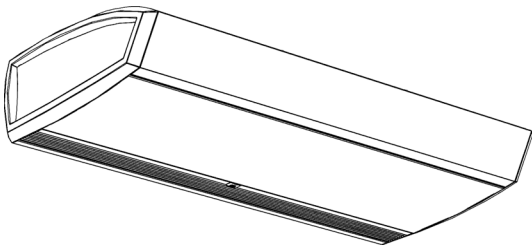

Ce manuel décrit les opérations d'installation, de fonctionnement et de maintenance, du rideau d'air de confort SR avec *b-touch* terminal de commande et *CHIPS* commande. Il contient aussi des instructions et des informations relatives aux travaux d'entretien.

1.2 Comment lire ce manuel

1.2.1 Manuels Daikin

Uniquement pour SRV et SRQ :

Le présent manuel fait référence aux manuels des composants Daikin (unité extérieure, unité intérieure, terminal de commande, etc.).

1.2.2 Désignations utilisées dans le manuel

Signification des symboles utilisés dans ce manuel :



Remarque :

Se réfère à une section importante de ce manuel.



Attention :

Une exécution incorrecte de la procédure ou de l'action peut endommager l'appareil.

Suivez les instructions scrupuleusement.



Avertissement :

Une exécution incorrecte de la procédure ou de l'opération à réaliser peut entraîner des blessures physiques ou des dommages matériels.

Suivez les instructions scrupuleusement.



Danger :
Utilisé pour désigner des actions non autorisées.

Ignorer ces avertissements peut provoquer des dommages ou accidents graves pouvant provoquer des blessures physiques.

1.2.3 Symboles utilisés sur l'appareil et dans le manuel

Les symboles suivants indiquent des risques potentiels ou des dangers. Les mêmes symboles sont apposés sur l'appareil.

fr

SYMBOLE	DESCRIPTION
	<p>Vous accédez à une section de l'appareil comprenant des composants sous tension.</p> <p>Accès strictement réservé à un technicien de maintenance qualifié.</p> <p>Soyez prudent.</p>
	<p>Cette surface ou pièce peut être chaude. Risque de brûlures en cas de contact.</p>

1.2.4 Documentation annexe

En plus du présent manuel, la documentation suivante est fournie avec l'appareil :

- schéma électrique pour l'installation et l'entretien.

1.3 À propos de l'appareil

1.3.1 SR

L'appareil

L'appareil contient notamment :

- un élément chauffant ❶ (selon le type d'appareil)

La capacité de chauffage est contrôlée par l'appareil. À cette fin, les modèles à chauffage eau chaude possèdent une vanne de régulation intégrée.

- ventilateurs ❷

La vitesse (force) est contrôlée par l'appareil.

- capteur de température d'entrée ❸
- capteur de température de soufflage ❹
- **Pour les modèles avec chauffage eau chaude ou les modèles connectés à un système Daikin :**

capteur du moyen de chauffage ❺

- capteur infrarouge ❻
- raccordement pour le terminal de commande *b-touch* ❼
- raccordement pour Modbus ❽

Le terminal de commande *b-touch*

En plus des menus pour les réglages, le terminal de commande *b-touch* contient, entre autres :

- capteur de température ❾
- raccordement pour un capteur de température supplémentaire ❿. Avec cela, la température à un autre endroit de la pièce peut être mesurée : par exemple, à un endroit souvent exposé aux courants d'air.

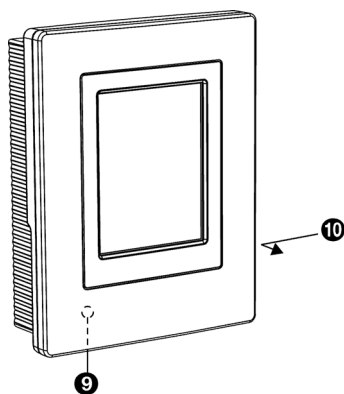
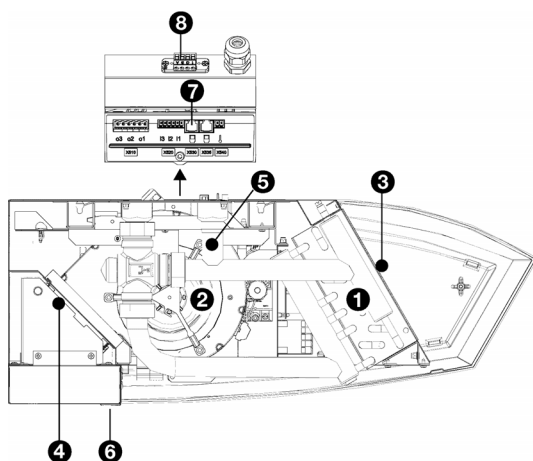

I.3.2 Applications

Généralités

Le rideau d'air confort a été conçu pour réaliser une séparation climatique entre deux ambiances et pour chauffer et filtrer l'air (catégorie de filtrage EN779-G2). L'appareil est mis en place au-dessus de l'ouverture d'une porte, à l'horizontale sur toute la largeur de celle-ci.

Types de montage

Le modèle suspendu est conçu pour un montage indépendant, visible, au-dessus de la porte.

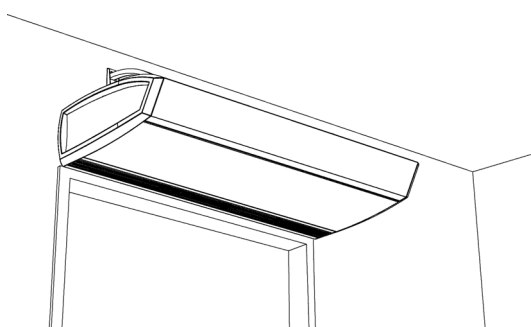

Le modèle encastré est destiné à l'encastrement dans un faux plafond ou une alcôve, la grille d'aspiration pouvant se trouver à une certaine distance de l'appareil.

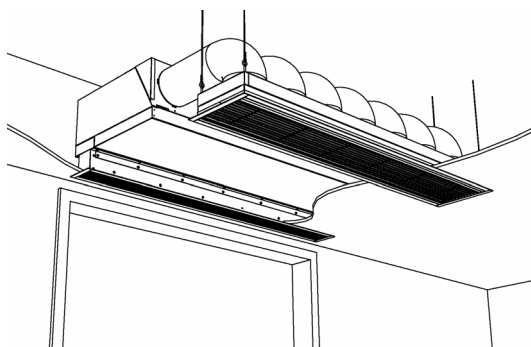

Le modèle en cassette est destiné à l'encastrement au-dessus d'un faux plafond, la grille d'aspiration se trouvant à proximité de l'appareil ; celui-ci doit être facilement accessible.

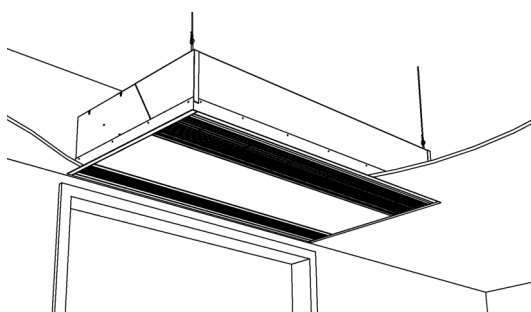

Rideau d'air confort pour système Daikin

Pour les modèles SRV et SRQ :



Le rideau d'air est connecté à un système de climatisation à détente directe de Daikin. L'air soufflé à travers l'appareil est chauffé par un agent frigorigère. Le rideau d'air est réglé et fonctionne en partie grâce au système Daikin et en partie grâce au système Biddle.

Ce système présente plusieurs limitations :

- L'appareil ne peut être utilisé qu'avec les systèmes de climatisation Daikin à détente directe.
- L'appareil n'est pas conçu pour le refroidissement.
- Le système Daikin doit être actif à tout moment.

Autres versions et usage prévu

Nous pouvons, sur demande, fournir des versions pour des applications non standard.



Avertissement :

Les applications autres que celles décrites ci-dessus sont considérées comme correspondant à un usage autre que l'usage prévu. Biddle décline toute responsabilité en cas de dommages ou de pertes consécutifs à un usage autre que celui prévu. L'usage prévu implique également le respect des instructions du présent manuel.

I.3.3 Fonctionnement

Généralités

Dans une ouverture entre deux pièces, l'échange d'air se fait par différences de pression et de température (convection). Ceci conduit à des pertes d'énergie et une baisse du confort dans la pièce.

Pour des raisons telles que l'accessibilité, il peut néanmoins être préférable de laisser la porte ouverte. Un rideau d'air au-dessus de l'ouverture de la porte vient alors compenser les pertes d'énergie et de confort. À l'emplacement de l'ouverture, il souffle un courant d'air permettant notamment les éléments suivants :

CHIPS

- L'échange d'air entre deux locaux en raison d'une différence de température (convection) est compensé.
- L'air entrant au niveau du sol en raison du courant d'air est éventuellement chauffé.

A propos de la régulation automatique CHIPS

Cette régulation CHIPS adapte automatiquement la puissance et la chaleur de l'appareil aux changements de conditions climatiques. Ainsi, dans toutes les situations, la perte d'énergie est minimale et le confort maximal.

CHIPS mis pour 'Corrective Heat and Impulse Prediction System'.

Régulation quand l'unité est en marche (ON)

L'unité et la régulation auto-active ont été développées pour des situations où la porte reste ouverte.

Pour une séparation climatique et de préservation du bien-être optimale il est important que le flux d'air touche le sol et soit chauffé suffisamment. L'appareil mesure en continu les valeurs nécessaires pour obtenir les informations suivantes :

1. La hauteur d'installation (entrée dans le terminal de commande)
2. La différence de température entre les deux pièces :
 - température extérieure
 - température ambiante
3. La température de l'air soufflé

Dès que la situation change, le régulateur ajuste en conséquence le flux d'air sortant et la température du flux d'air.

Régulation quand l'unité est à l'arrêt (OFF)

Si l'appareil est arrêté (la nuit, par exemple), la régulation n'est pas active.

S'il est éteint, l'appareil peut en effet toujours exécuter d'autres fonctions :

- L'appareil peut être réglé pour que la pièce reste à une température nocturne minimale.
- Les modèles à chauffage eau chaude sont équipés d'une protection antigel intégrée.

Réponse porte

L'unité et la régulation auto-active ont été développées pour des situations où la porte reste ouverte.

Si la porte n'est pas ouverte en continu, l'opération peut être ajustée de la façon suivante :

- Fonctionnement normal : l'unité est toujours active.
- Réponse porte directe : l'unité répond directement à l'ouverture et à la fermeture de la porte.
- Réponse porte graduelle : l'unité répond directement à l'ouverture et à la fermeture de la porte. La rapidité de la réponse est basée sur le rapport ouverture/fermeture.



Remarque :

Avec la porte fermée, l'appareil peut être réglé pour que la pièce reste à une température ambiante minimale.



Remarque :

Dans certains cas, l'appareil n'est pas actif, même s'il est en marche.

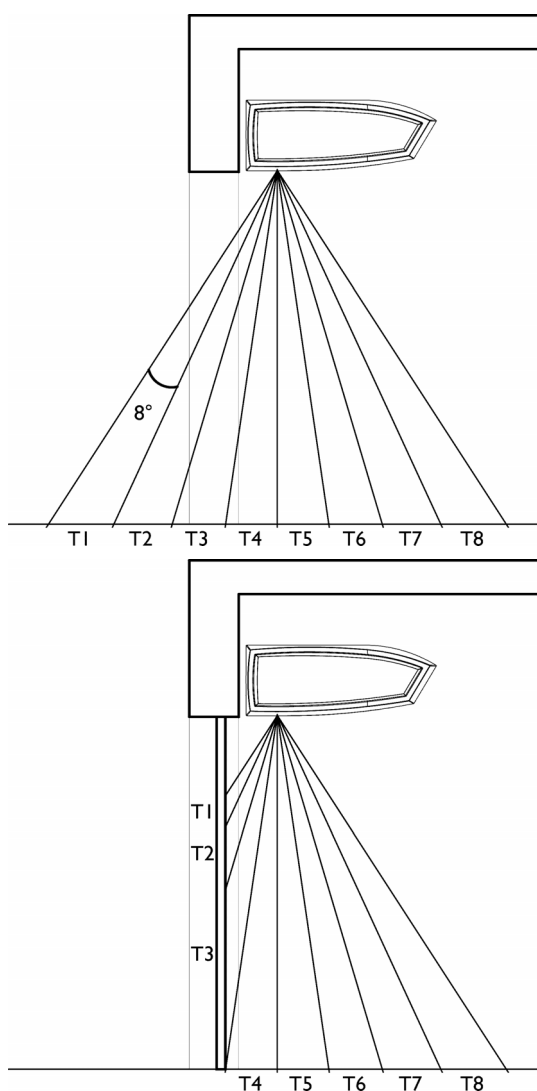

I.3.4 technologie *i-sense* infrarouge

La technologie *i-sense* infrarouge rend possible l'utilisation de la commande *CHIPS* automatique sans ajout de commandes externes comme un capteur de température extérieure ou un contact de porte.

Le capteur infrarouge à côté de la grilles de soufflage mesure température dans une bande de 8 plans perpendiculaires à l'ouverture de la porte. Ainsi, le capteur fournit au régulateur plusieurs informations :



Remarque :

La température d'une surface du sol change graduellement.

- température intérieure (T8)
- température extérieure (valeurs mesurées les plus basses de T1, T2 et T3)



Remarque :

Une température extérieure n'est mesurée que si le capteur infrarouge reconnaît la porte comme ouverte.

- position de la porte

Si la différence entre T5 et T1, T2 ou T3 est d'au moins 3 °C, la porte est considérée comme ouverte.



Remarque :

Une température extérieure ne peut être reconnue que si l'appareil est en marche et si la séparation climatique est active.

- signal pour un démarrage rapide ou Marche 30 minutes (T7 et T8)

Si la valeur mesurée change brièvement, il est considéré que quelqu'un est en train de marcher sous le capteur.

conditions i-sense

Dans la plupart des situations, le capteur infrarouge répond aux exigences en tant que source d'informations pour la régulation auto-active.

Pour un fonctionnement correct, les conditions suivantes s'appliquent :

- Le capteur infrarouge doit être capable de mesurer la température du sol extérieur :
 - Les angles de visibilité ne doivent pas être obstrués. (voir [Position du capteur infrarouge](#))
 - Dans une situations avec plusieurs portes, la porte sur laquelle le capteur est visé doit aussi s'ouvrir régulièrement.
- La température du sol doit être fiable.

Des facteurs comme le chauffage par le sol, la lumière directe du soleil sur un sol sombre ou une surface très réfléchive peut rendre ces mesures peu fiables.

- Le capteur est moins adapté si la température extérieure est souvent beaucoup plus élevée (supérieure à 10 °C par rapport à la température intérieure) et si la pièce est déjà climatisée.

Position du capteur infrarouge

Lors de la première mise sous tension de l'appareil, le guide d'installation va démarrer. En même temps, un test est également effectué pour voir si le capteur infrarouge peut effectuer les mesures nécessaires.

Vérifier éventuellement à l'avance si la position de l'unité est adaptée pour une utilisation de la technologie *i-sense* infrarouge.

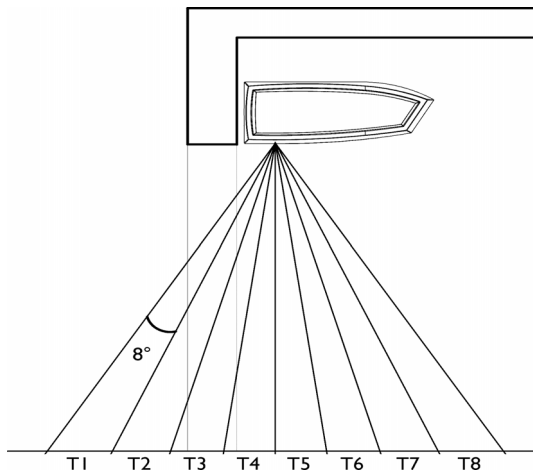

Le capteur infrarouge mesure température dans une bande de 8 plans perpendiculaires à l'ouverture de la porte. Pour pouvoir utiliser la technologie *i-sense* infrarouge, 1 plan complet doit au moins être capable de mesurer la température du sol extérieur.

Les angles de visibilité du capteur peuvent être limités par :

- les structures et les objets au-dessus de l'ouverture de la porte (angle α).
- la position du seuil par rapport à l'appareil (angle β).

fr

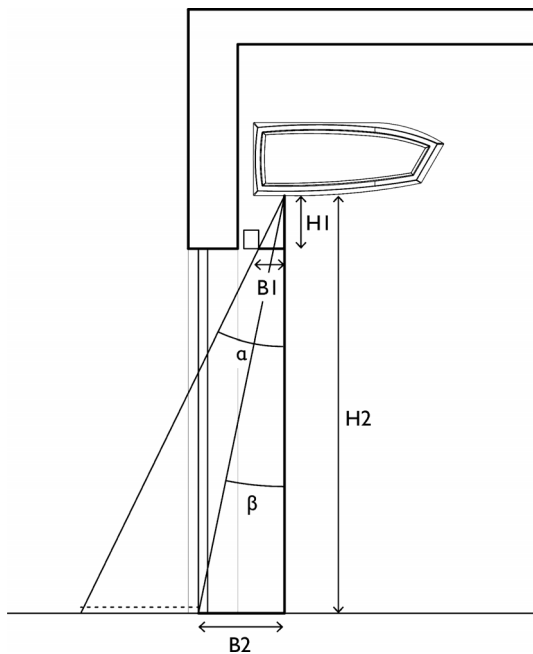

Vérifier si le capteur IR peut mesurer la température extérieure :

1. Mesurer l'angle α



Remarque :

Prendre en compte les éléments susceptibles de bloquer l'angle (panneau Sortie, système de fermeture/ouverture automatique de porte, etc.)

- Si l'angle $\alpha < 16^\circ$ ($H1:B1 < 3.5$) :
Le capteur IR ne mesure pas la température extérieure.
Changer la position de l'appareil ou utiliser une alternative pour mesurer la température extérieure.
- Si l'angle $\alpha \geq 16^\circ$ ($H1:B1 \geq 3.5$) :
Mesurer l'angle β .

2. Mesurer l'angle β .

3. Vérifier dans le tableau que l'angle β ne dépasse pas la valeur maximum correspondant à l'angle α mesuré.

- Si l'angle β est trop grand :
Le capteur IR ne mesure pas la température extérieure.
Changer la position de l'appareil ou utiliser une alternative pour mesurer la température extérieure.
- Si l'angle β est satisfaisant :
L'appareil est suspendu dans une bonne position pour utiliser le capteur IR pour la technologie *i-sense* infrarouge.

angle β maximum à l'angle α

ANGLE A		ANGLE B MAXIMUM	
DEGRÉS	H1:B1	DEGRÉS	H2:B2
16° – 24°	2,2 – 3,5	8°	7,1
24° – 32°	2,2 – 1,6	16°	3,5
> 32°	> 1,6	24°	2,2

**Remarque :**

Si l'angle $\alpha < 16^\circ$, la situation n'est pas adaptée pour la technologie *i-sense* infrarouge

**Remarque :**

Si l'angle $\beta > 24^\circ$, la situation n'est pas adaptée pour la technologie *i-sense* infrarouge

I.3.5 Désignation du type

Le tableau ci-dessous fournit un aperçu des modèles disponibles de rideaux d'air et des désignations de type correspondantes. L'association des désignations de type donne le code type, par exemple : -480/52SR S-150-H3-F-208/32

Si une partie du manuel se rapporte seulement à certains modèles, ceux-ci sont indiqués par la désignation de type correspondante, par exemple :

- S : modèles de capacité S
- 150 : modèles avec largeur de soufflage de 150
- H : modèles chauffés par eau
- E : modèles chauffés par électricité
- F : modèles apparents

**Remarque :**

Pour les illustrations de ce manuel, un type d'appareil est utilisé comme exemple général. L'aspect extérieur de votre appareil peut être différent mais son fonctionnement est identique, sauf indication contraire.



Explication concernant le code type

ÉLÉMENT DU CODE TYPE	DÉSIGNATION	SIGNIFICATION
séries de produit	SR	libellé général pour la gamme
	SRV	pour connexion au système VRV Daikin (« multi »)
	SRQ	pour connexion au système ERQ Daikin (« pair »)
capacité	S	portée courte
	M	portée moyenne
	L	portée longue
longueur	100, 150, 200 ou 250	longueur du soufflage en cm
type de batterie	H3	chauffage hydraulique
	E	chauffage électrique
	A	sans chauffage
	DK	chauffage par système de climatisation Daikin à détente directe
modèle	F	modèle apparent
	R	modèle encastré
	R(O)	modèle encastré sans plénum de grille
	C	modèle en cassette
alimentation secteur	230/22	230V, phase auxiliaire, 60 Hz
	208/32	208 V, triphasé (sans fil de neutre), 60 Hz
	480/32	480 V, triphasé (sans fil de neutre), 60 Hz
	480/52	480 V, combinaison triphasé/phases auxiliaires, 60 Hz
	600/32	600 V, triphasé (sans fil de neutre), 60 Hz

fr

I.3.6 Plaque signalétique

La plaque signalétique se trouve à gauche du côté de l'admission de l'appareil.

 Biddle bv Markovlei 4 NL-9288 HA Kootsterlie Made in the Netherlands 	Type	XX XX-XX-XX	
	Code	xxx	U xxx V xN- xx Hz
	N°	xxxxxx/x-x xx-xx	I _{max} L1 xxx A
			I _{max} L2 -
			I _{max} L3 -
	M	xx kg	P _{motor} xxx kW
	Medium	XXXX	P _{heating} -
	p _{max} xxxx kPa		

Désignations de la plaque signalétique

DÉSIGNATION	SIGNIFICATION
Type	code de type complet de l'appareil
Code	code de configuration
N°	numéro de série, semaine et année de fabrication
M	poids de l'appareil
Medium	moyenne
P _{max}	pression de fonctionnement maximale autorisée
Capacity Index	Indice de capacité Daikin

DÉSIGNATION	SIGNIFICATION
U	tension d'alimentation
I _{max}	intensité maximum
P _{motor}	puissance maximale consommée par ventilateurs
P _{heating}	Pour les modèles chauffés électriquement : puissance max. consommée des éléments chauffants

fr

1.3.7 Champ d'application

Observer les limites suivantes en fonction des appareils :

Limites d'application pour tous les modèles

Conditions ambiantes	Température	De 5 °C à 40 °C (41 °F à 104 °F)
	Humidité relative de l'air	20 % à 95 %, sans condensation
Tension d'alimentation		voir la plaque signalétique
Puissance		voir la plaque signalétique
Température de soufflage maximale		(140 °F) 50 °C (122 °F)

Paramètres à utiliser pour les modèles chauffés hydrauliquement

Moyen de chauffage	eau avec 20 % de glycol max.	
Pression et température de fonctionnement maximale	6 bars à 110 °C	
Différence de pression maximale de la vanne	type S/M	0,5 bar
	type L	1,0 bar



Remarque :

Contactez Biddle si vous souhaitez raccorder un appareil à un débit hydraulique à des températures et une pression plus élevées.

**Avertissement :**

Le rideau d'air ne doit pas être utilisé dans des atmosphères potentiellement explosives, des environnements humides, très poussiéreux, agressifs ou en extérieur.

**Avertissement :**

Les modèles électriques ne doivent pas être utilisés dans des environnements humides.

Biddle ne pourra pas être tenu pour responsable des dommages causés, en cas d'utilisation dans ces conditions.

fr

Niveaux sonores

Le niveau d'émission sonore à 3 m (10 ft.) de l'appareil est inférieur à 70 dB(A).

I.3.8 Modifications et changements

Sans l'autorisation de Biddle, aucun changement ou modification à l'appareil susceptible de compromettre la sécurité ne pourra être apporté.

I.4 Composants et accessoires

I.4.1 Composants fournis

Pour tous les modèles :

- rails de suspension (2 par appareil, 3 pour les modèles 250)
- ensemble de commande :
 - Terminal de commande *b-touch* (capable de contrôler 10 appareils maximum) ;
 - Câble de commande Biddle, disponible en plusieurs longueurs ;

Avec les modèles apparents (type F) :

- lot de capots latéraux

I.4.2 Accessoires

- jeu de crochets muraux (« Standard » ou « Design ») ;
- revêtement de tiges filetées ;
- contact de porte ;
- capteur de température extérieure (externe)
- capteur de filtre (capteur de pression) dans l'appareil pour mesurer l'encrassement du filtre ;
- module de communication *b-connect*.

I.4.3 Composants non fournis

Les composants nécessaires à l'installation suivants doivent être obtenus auprès de tierces-parties :

- tiges filetées (M8)
- autre câblage

I.4.4 Composants Daikin

Les composants Daikin suivants sont nécessaires pour les modèles qui doivent être raccordés au système de climatisation Daikin à détente directe :

- unité extérieure
- **optionnel, seulement possible avec un système VRV :**
 - un ou plusieurs appareils intérieurs
- Terminal de commande Daikin
- matériels de raccordement, comme conduites de refroidissement, câblage, etc. : voir le manuel d'installation de l'unité extérieure



Attention :

Le système de régulation et l'indice de capacité de l'appareil extérieur Daikin doivent correspondre à ceux du rideau d'air Biddle.

I.5 Consignes de sécurité

I.5.1 Sécurité d'utilisation



Avertissement :

N'introduire aucun objet dans les entrées et sorties d'air.



Avertissement :

Ne pas obstruer les entrées et sorties d'air de l'unité.



Avertissement :

Pendant l'utilisation, la face supérieure de l'appareil s'échauffe.



Attention :

Dans des conditions exceptionnelles, de l'eau peut couler de l'appareil. Ne placer donc sous l'appareil aucun objet pouvant être endommagé.

I.5.2 Problèmes de sécurité liés à l'installation, à la maintenance et à l'entretien



Danger :

L'ouverture de l'appareil est strictement réservée au personnel de l'équipe technique qualifiée.



Avertissement :

Effectuer les actions suivantes avant d'ouvrir l'appareil :

1. Arrêter l'appareil à l'aide du terminal de commande.
2. Attendre l'arrêt complet des ventilateurs.



Danger :

Les ventilateurs peuvent continuer de tourner pendant un moment.

3. Laisser refroidir l'appareil.

**Attention :**

L'échangeur de chaleur ou, le cas échéant, les éléments de chauffage peuvent devenir très chauds.

4. **Pour les modèles destinés à être reliés à un système d'expansion direct Daikin :**
mettre le système Daikin hors tension et débrancher l'appareil extérieur Daikin de l'alimentation secteur.
5. Déconnecter l'alimentation secteur (débrancher la prise électrique ou mettre l'interrupteur sectionneur sur ARRÊT).
6. **Pour les modèles chauffés hydrauliquement :**
Fermer l'alimentation provenant du chauffage central (si possible).

**Attention :**

Dans le cas des modèles destinés à être raccordés à un système à expansion directe Daikin :

si le système a été utilisé récemment ou fonctionne en mode dégivrage, de l'eau risque d'avoir coulé dans le panneau d'inspection.

**Avertissement :**

Les lamelles de l'échangeur de chaleur sont tranchantes.

2 . . Installation



Avertissement :

Les travaux d'installation ne doivent être effectués que par du personnel technique qualifié.

fr



Avertissement :

Avant de commencer l'installation, lisez les consignes de sécurité.

Voir aussi :

1.5.2 « Problèmes de sécurité liés à l'installation, à la maintenance et à l'entretien » à la page 19

2.1 Inspection lors de la livraison

- Vérifiez l'appareil et l'emballage à réception pour vous assurer qu'ils ont été livrés en bon état. Signalez immédiatement au chauffeur et au fournisseur tout endommagement lié au transport.
- Vérifiez que tous les éléments sont bien présents. Signalez immédiatement au fournisseur tout élément manquant.

Voir aussi :

1.4 « Composants et accessoires » à la page 17

2.2 Démarche générale

2.2.1 Ordre des opérations

Biddle recommande de suivre les étapes suivantes pour l'installation de l'appareil :

1. Accrochez l'appareil.
2. Pour les modèles chauffés hydrauliquement (**type H**) : raccorder l'appareil au système de chauffage central.

3. **Pour les modèles à relier à un système de climatisation Daikin à détente directe :**
installer les composants Daikin conformément aux manuels d'installation correspondants.
 - appareil extérieur ;
 - **si applicable à votre système :**
appareil(s) interne(s) ;
 - terminal de commande.
4. Brancher l'appareil sur l'alimentation secteur.

**Attention :**

S'assurer que la tension d'alimentation électrique de l'appareil correspond bien à la tension fournie par le réseau local.

La tension d'alimentation de l'appareil est indiquée sur la plaque signalétique.

5. Installer le terminal de commande et (en option) les connexions aux terminaux de commande externe.
6. Terminer l'installation de l'appareil.
7. **Pour les modèles qui doivent être raccordés au système de climatisation Daikin à détente directe :**
connecter l'appareil au système Daikin.
8. Allumer l'alimentation secteur et vérifier que l'appareil fonctionne correctement.

Instructions générales

Certaines parties de ce chapitre ne concernent que certains modèles. Ces cas seront indiqués. Si aucun modèle spécifique n'est indiqué, les informations sont valables pour tous les modèles.

**Remarque :**

Vérifiez que toutes les opérations nécessaires à l'installation de votre appareil ont été effectuées.

En cas de doute, consultez la plaque signalétique et consultez le manuel afin de vérifier le modèle ou le type d'appareil.

**Remarque :**

Protégez l'appareil contre les dommages et la pénétration de poussière, de ciment, etc. tout au long de l'installation. Vous pouvez, par exemple, utiliser l'emballage comme moyen de protection.

2.3 Suspension de l'appareil

2.3.1 Déterminer l'emplacement de l'appareil



Danger :
Ne pas installer l'appareil en position verticale.

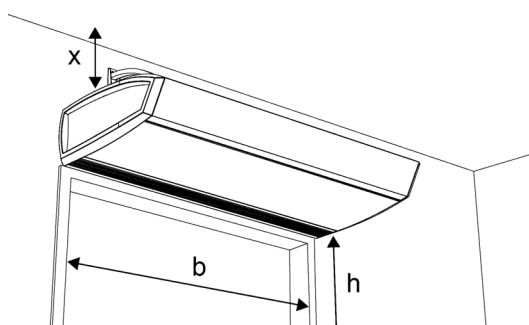

- Veiller à ce que la structure à laquelle l'appareil va être suspendu puisse supporter au moins 4 fois le poids de l'appareil. Le poids de l'appareil est indiqué sur la plaque signalétique.
- Vérifier le respect des dimensions ci-dessous :
 - La largeur de l'appareil doit être au moins identique à celle de l'ouverture de la porte (dimension b).
 - Monter l'appareil aussi proche que possible de l'ouverture de la porte.
 - Placer l'appareil le plus près possible du haut de la porte.
 - Le capteur infrarouge doit être capable de mesurer température du sol extérieur. (voir [1.3.4 Position du capteur infrarouge](#))

fr



Avertissement :
La hauteur minimale d'installation est de 1,8 m (6 ft).



Remarque :
La hauteur maximale de montage de l'appareil (dimension h, mesurée entre le plancher et la grille de soufflage) dépend du type de l'appareil.



Avertissement :
Le dessus de l'appareil peut chauffer.
L'appareil doit être placé à une distance d'au moins 25 mm (1") du plafond (dimension x).

Voir aussi :

- 1.3.6 « Plaque signalétique » à la page 15
- « Position du capteur infrarouge » à la page 12

2.3.2 Méthode de suspension

L'appareil peut être suspendu de différentes façons :

- Depuis des consoles murales (accessoire) :
 - modèle 'standard'
 - modèle 'design'
- Depuis des tiges filetées :
 - sans revêtement de tiges filetées
 - avec revêtement de tiges filetées (accessoire)



Remarque :

Dans tous les cas, l'appareil est suspendu depuis le cadre de suspension en utilisant des étriers de suspension.

2.3.3 Depuis des consoles murales (accessoire)

Fixer les consoles murales conformément aux instructions fournies.

2.3.4 Fixation des tiges filetées

Fixer quatre tiges filetées M8 (1/4" ou filetage métrique M8) selon les dimensions indiquées dans le tableau. S'assurer que les tiges filetées sont bien perpendiculaires.

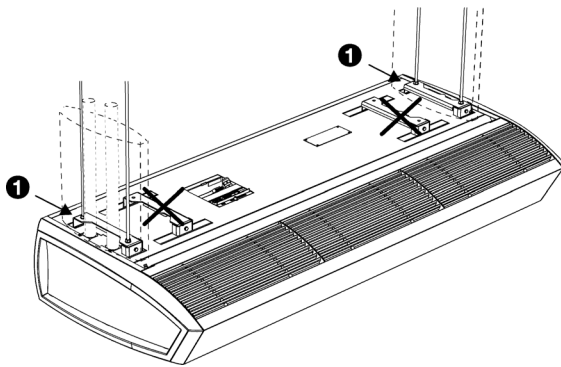

Remarque :

Pour les unités de 250 mm de long, trois étriers de suspension sont utilisés. Fixer six tiges filetées pour ce type.



Remarque :

Utiliser la suspension la plus à l'extérieur ① lors de l'application des tiges filetées (accessoire) si cela est également supposé masquer les tuyaux d'eau. Les dimensions figurent spécifiquement dans ce tableau.

Dimensions de suspension de l'appareil

	TAILLE	TYPE	DIMENSIONS
	a	tous les modèles	au besoin
	b	tous les modèles	4 11/16" / 119 mm
	c	tous les modèles	7 3/4" / 197 mm
	d	100	19 11/16" / 500 mm ± 5" / 125 mm
		100 avec tiges filetées	34 23/32" / 882 mm
		150	39 3/8" / 1000 mm ± 5" / 125 mm
		150 avec tiges filetées	54 13/32" / 1382 mm
		200	59 1/16" / 1500 mm ± 5" / 125 mm
		200 avec tiges filetées	74 3/32" / 1882 mm
	250 (six tiges filetées)	2 x 39 3/8" / 2 x 1000 mm ± 5 2/6" / 60 mm	
	250 avec tiges filetées (six tiges filetées)	2 x 46 57/64" / 2 x 1191 mm	

fr

2.3.5 Fixation des supports de suspension

Monter les étriers de suspension aux tiges filetées ou aux consoles murales.

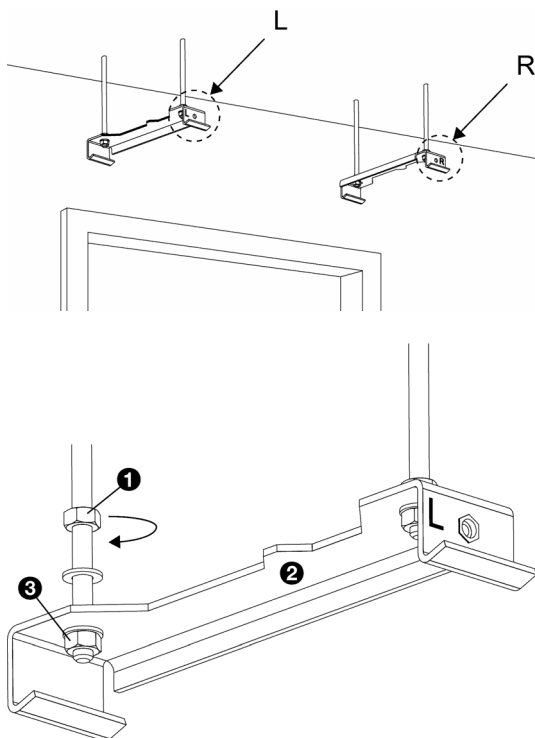

Remarque :

Placer l'étrier gauche (L) et l'étrier droite (R) en bonne position.

1. Visser un contre-écrou ❶ sur chaque tige filetée.
2. Placer les étriers de suspension ❷ sur les tiges filetées et mettre les écrous ❸.
3. Vérifier que les étriers de suspension sont bien horizontaux et à une hauteur identique.
4. Bloquer chaque étrier de suspension en serrant les contre-écrous ❶.

fr

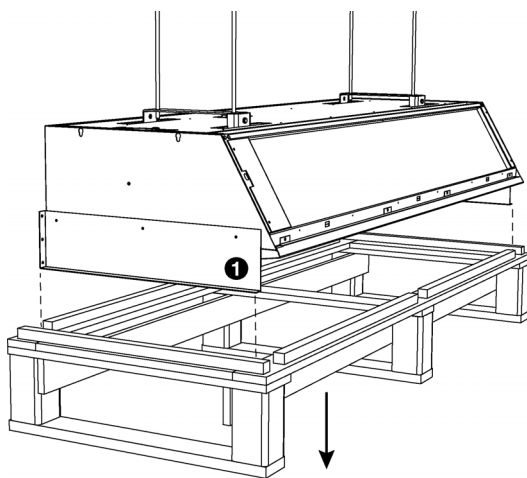
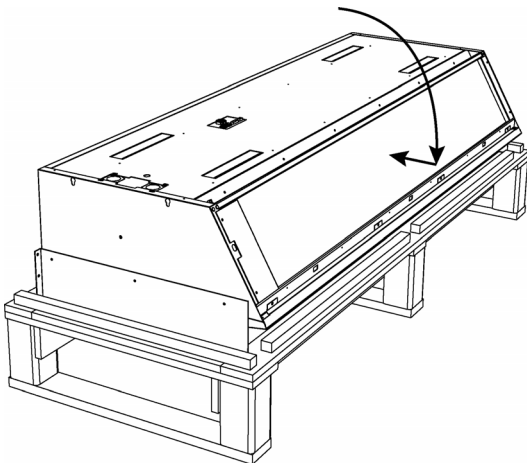
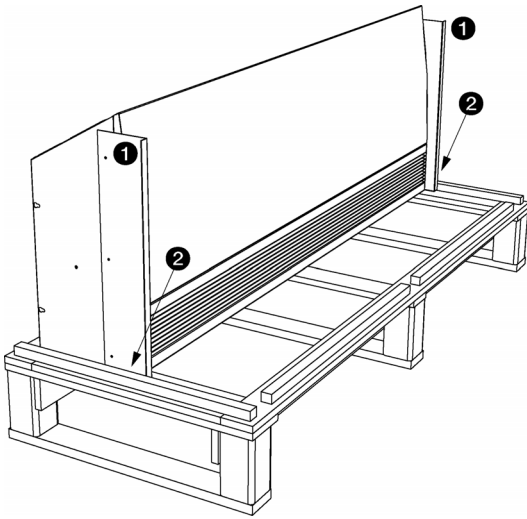

2.3.6 Suspension et fixation de l'appareil

1. Enlever les accessoires et l'emballage de la palette avec l'appareil. Laisser l'appareil en place sur la palette.
2. L'appareil est fixé sur la palette à l'aide de deux supports de transport ❶. Retirer les vis ❷. Ne pas retirer cependant les supports de l'appareil.
3. Faire basculer l'appareil sur la palette et le mettre en position couchée (voir ci-contre).
4. Lever la palette avec l'appareil et accrocher l'appareil aux étriers de suspension.



Attention :

En fonction du poids (indiqué sur la plaque signalétique), utiliser un dispositif de levage ou lever l'appareil avec au moins 2 personnes.



Remarque :

Utiliser toujours la palette pour lever l'appareil pour éviter tout dommage.

5. L'appareil est maintenant suspendu aux étriers de suspension : enlever la palette.
6. Enlever les supports de transport ❶ de l'appareil.

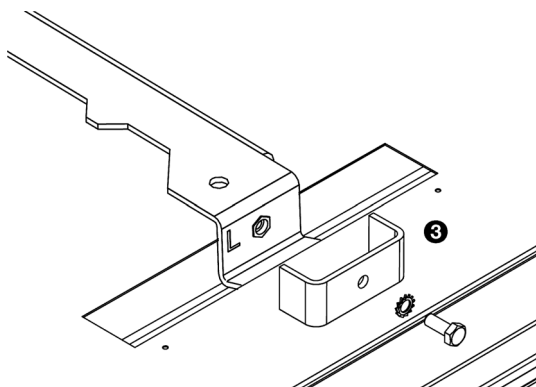

7. Poser un frein d'écrou ③ sur chaque support de suspension.



Avertissement :

L'appareil risque de chuter si vous ne bloquez pas la suspension.

8. Vérifier la bonne suspension de l'appareil :

fr

2.4 Raccorder l'appareil au système de chauffage central

Uniquement pour les modèles à chauffage eau chaude (type H3)

2.4.1 Spécificités des raccords hydrauliques



Attention :

Les conduites d'alimentation et les tuyaux de retour du système de chauffage central doivent être raccordés aux bons branchements ①. Sur l'appareil, les directions sont indiquées par des flèches.

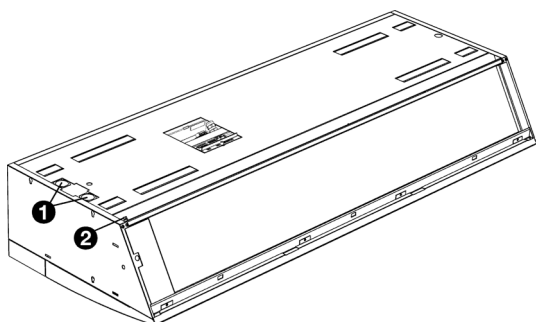

SYMBOLE TUYAU D'ALIMENTATION	SYMBOLE TUYAU DE RETOUR
flèche orientée vers le raccordement	flèche orientée à l'opposé du raccordement



Attention :

L'appareil est équipé d'une vanne de régulation hydraulique. Le raccordement sur la chaudière ne devra PAS être muni d'une vanne de régulation.



Attention :

Biddle recommande de prévoir une vanne d'isolement sur chaque tuyau.

- La pression de service maximale admissible du circuit d'eau chaude est indiquée sur la plaque signalétique. Elle est valable pour une température d'eau de 110 °C (230 °F).
- Le robinet purgeur ② de l'échangeur de chaleur se trouve à gauche sur le dessus de l'appareil.
- La vanne de régulation hydraulique est automatiquement fermée par défaut lors de l'arrêt du rideau d'air et/ou du chauffage. Il est possible de modifier ce paramètre au niveau du terminal de commande dans [menu > Configuration > 25. Auto : Réponse porte > Chauffage en veille.](#)

2.4.2 Protection antigel

La régulation électronique comprend une protection antigel. Cela fonctionne en deux étapes :

1. Si la température de l'air soufflé descend en dessous de 5 °C (41 °F) et température d'entrée d'air en dessous de 8 °C (46 °F) :
 - la vanne de régulation hydraulique intégrée sera ouverte complètement ;
 - la sortie de l'appareil délivre un signal vers le système de chauffage central, à condition que la fonction [61. Fonction des sorties](#) : sur le terminal de commande est mise sur [Risque de gel](#).
2. Si la température de l'air soufflé descend en dessous de 2 °C (36 °F) et température d'entrée d'air en dessous de 8 °C (46 °F) :
 - le message d'erreur E6 sera affiché temporairement sur le terminal de commande ;
 - les ventilateurs seront mis à l'arrêt, mais la vanne de régulation hydraulique restera ouverte.

**Attention :**

La protection antigel réduit les risques de gel mais n'assure pas une protection intégrale.

Prendre les précautions suivantes, si l'installation de l'appareil se fait dans un local présentant des risques de gel :

- Veiller à une circulation constante de l'eau à la température appropriée ;
- Ajouter jusqu'à 20 % de glycol à l'eau lors d'un arrêt de l'appareil en période hivernale ;
- Il est également possible de purger le système et l'appareil.

fr

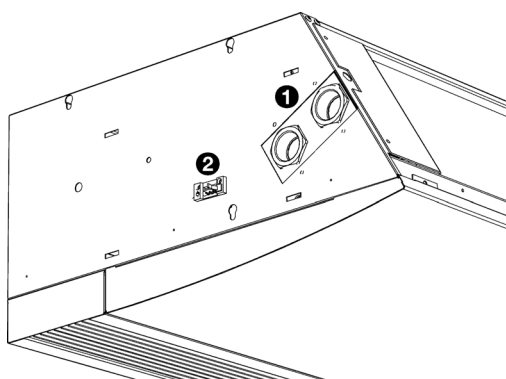
**2.4.3 Appareils avec raccordement latéral**

Des appareils dotés de raccordements hydrauliques , sur le côté, peuvent être fournis sur demande. La vanne de régulation hydraulique n'est alors pas intégrée, mais doit être raccordée à l'extérieur de l'appareil au moment de l'installation.

1. Raccorder la vanne aux raccords **1** comme illustré dans le schéma ci-contre.
2. Raccorder la commande de vanne au réceptacle **2**.

fr

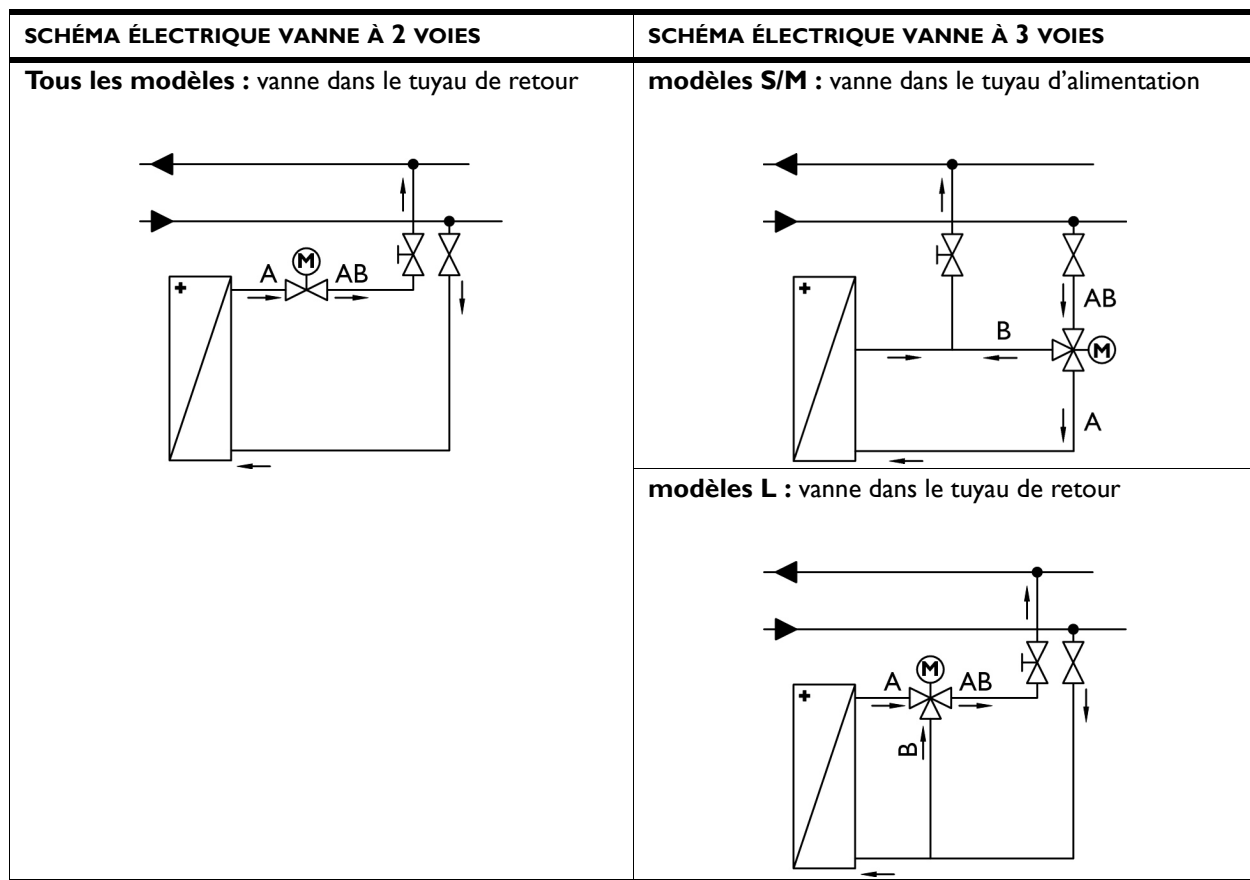

2.4.4 Raccordement de l'appareil

1. Raccorder l'appareil sur le système de chauffage central.
2. Purger les échangeurs de chaleur.
3. Vérifier l'étanchéité des raccords.

2.5 Branchement de l'appareil au système Daikin

Seulement pour les modèles avec un système Daikin à détente directe (type DK)

2.5.1 Conditions préalables pour la connexion à un système Daikin

- Le système Daikin doit toujours être en fonctionnement lorsque le rideau d'air Biddle est actif.
- Un système de régulation doit être connecté au système Daikin. Il peut également s'agir d'un terminal de commande Daikin relié au rideau d'air Biddle.



Avertissement :

Les appareils de type SRV peuvent uniquement être connectés à un système VRV Daikin.

Les appareils de type SRQ peuvent uniquement être connectés à un système ERQ Daikin.

Ces appareils ne sont PAS interchangeables.

2.5.2 Raccordement de la commande

Pour tous les modèles :



Attention :

Utiliser un câble avec une section d'au moins 0,75 mm².

Modèles avec une largeur de soufflage de 150, 200 ou 250 :

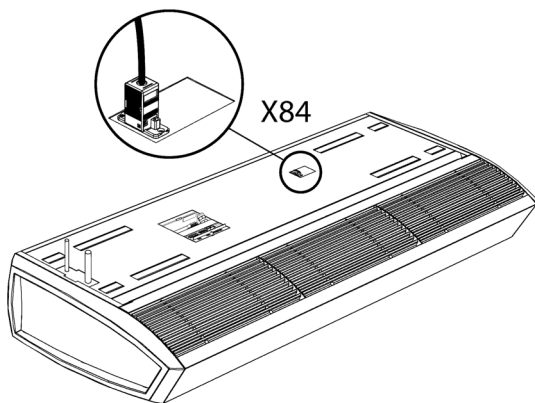

1. Brancher le système de commande au réceptacle X84 situé sur le côté supérieur du rideau d'air :
 - Raccorder le câble de commande de l'appareil extérieur à F1/F2.
 - **Si applicable à votre appareil :**
Brancher le terminal de commande Daikin à P1/P2.
2. Installer la gaine du câble (fournie) sur le réceptacle.

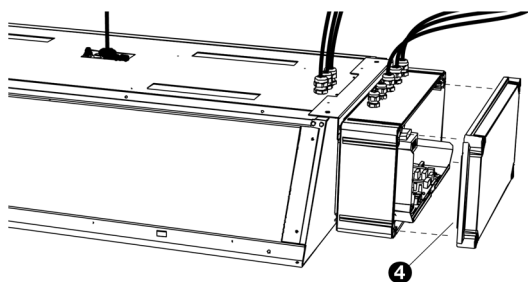

fr

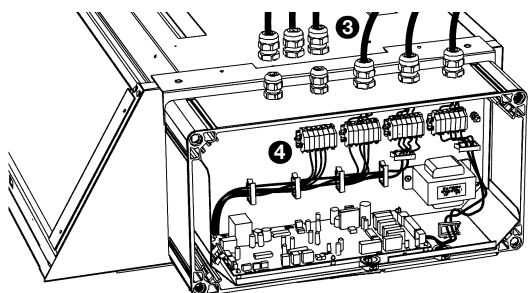

Modèles avec largeur de soufflage de 100 :

1. Déposer le couvercle du boîtier sur le côté de l'appareil.

2. **Optionnel :**

Déposer le boîtier de l'appareil :

- Déposer le support de l'appareil et du boîtier.
- Installer le boîtier au mur à un endroit approprié.



Remarque :

Ne pas débrancher le câble entre le boîtier et l'appareil.

3. Passer les câbles de commande dans le boîtier à travers les presse-étoupes libres ③.

4. Relier le régulateur du système à la borne libre ④ :

- Raccorder le câble de commande de l'appareil extérieur à F1/F2.
- **Si applicable à votre appareil :**
Brancher le terminal de commande Daikin à P1/P2.

5. Serrer les presse-étoupes.

2.5.3 Raccordement de l'agent réfrigérant

- Installer les tuyaux conformément à la procédure décrite dans le manuel d'installation de l'appareil extérieur Daikin.
- Souder les conduites aux tuyaux sortant du côté supérieur de l'appareil.

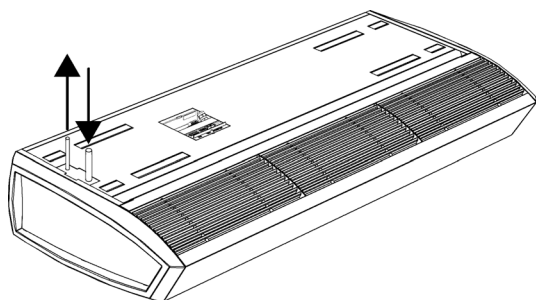

2.5.4 Paramètres du terminal de commande Daikin

Sur le terminal de commande Daikin, vous pouvez définir les paramètres locaux comme décrit dans le manuel d'installation correspondant.

Les appareils décrits dans ce manuel présentent quelques possibilités de réglages supplémentaires :

NUMÉRO DE MODE	PREMIER CODE CHIFFRE	DESCRIPTION DU PARAMÈTRE	SECOND CODE CHIFFRE			
			01	02	03	04
(22)	3	Fonctionnement du rideau d'air quand il ne chauffe pas	non chauffé	non chauffé	en veille (à condition que 23-8 soit réglé sur 01)	--
(23)	8	Fonctionnement du rideau d'air en mode dégivrage	en veille	non chauffé (réglage par défaut)	non chauffé	--

fr

2.6 Raccordement de l'appareil à l'alimentation secteur

2.6.1 Spécificités de l'alimentation secteur

Pour tous les modèles



Avertissement :
L'appareil doit être relié à la terre.



Avertissement :
L'appareil doit être branché conformément aux réglementations locales en vigueur.

La charge maximale est indiquée sur la plaque signalétique.



Avertissement :
Chaque appareil doit disposer de fusibles conformément au tableau ci-dessous.

Valeurs des fusibles

INTENSITÉ MAXIMALE SUR LA PLAQUE SIGNALÉTIQUE L1, L2 OU L3	VALEUR MAXIMALE DE FUSIBLE EN A
≤ 10 A	16 A
≤ 15 A	20 A
≤ 20 A	25 A
≤ 25 A	35 A
≤ 35 A	50 A
≤ 50 A	63 A
≤ 65 A	80 A
≤ 80 A	100 A
≤ 102 A	125 A

**Remarque :**

Un seul fusible peut être utilisé pour plusieurs appareils, s'ils consomment une intensité totale inférieure à 10 A.

Pour les modèles sans chauffage (type A), avec un chauffage hydraulique (type H) ou connectés à un système à détente directe (type DK)

- Il doit être possible de pouvoir déconnecter l'appareil de l'alimentation secteur. L'installateur doit permettre que ceci soit possible au niveau de l'installation.

Pour les modèles avec chauffage électrique (type E)

**Danger :**

N'effectuez ce raccordement que si vous êtes qualifié pour intervenir sur des installations en courant triphasé.

- L'appareil est relié à l'alimentation secteur avec un câble (4 conducteurs, non fourni).

**Attention :**

En cas d'urgence ou à des fins de maintenance, il doit être possible de déconnecter entièrement le système électrique entier.

- Un interrupteur sectionneur (non fourni) doit être installé entre l'appareil et l'alimentation secteur. Ce sectionneur doit présenter les caractéristiques suivantes :
 - il doit être multipolaire,
 - la séparation des contacts doit être d'au moins 3 mm (1/8"),
 - il doit se trouver à côté de l'appareil.

2.6.2 Raccordement de l'appareil

fr



Avertissement :

Vérifier que l'alimentation secteur avec laquelle vous travaillez est bien hors tension.



Avertissement :

Pour les modèles d'une longueur de 100, commencer par raccorder le transformateur extérieur avant de brancher l'appareil à l'alimentation secteur.

1. Mettre en place l'interrupteur sectionneur et le relier à l'alimentation secteur.
2. Déposer le panneau d'inspection ❶ :
 - Retirer les vis sur la face avant du panneau d'inspection.
 - Tirer légèrement le panneau vers l'avant et le retirer.

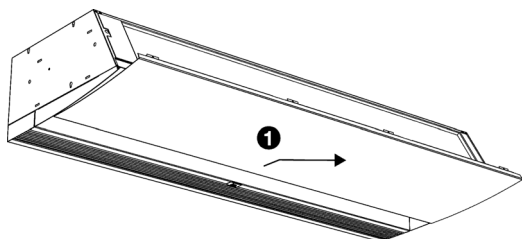

Attention :

Le panneau se libère complètement : veuillez vous assurer qu'il ne tombe pas.

3. Fixer le presse-étoupe ❷ sur l'appareil.
4. Faire passer le câble d'alimentation secteur dans le presse-étoupe.

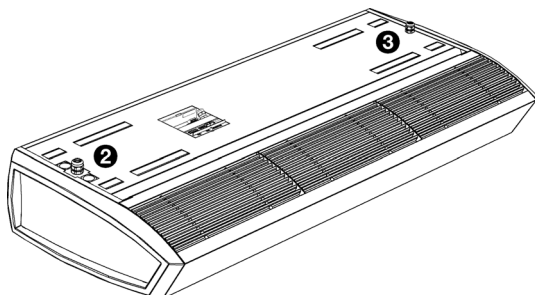

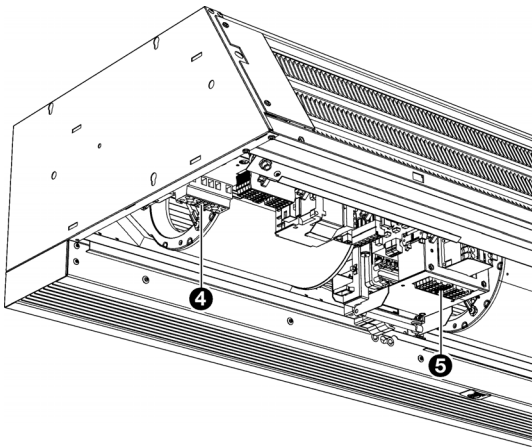

5. Raccorder le câble au terminal d'alimentation ④ de l'appareil, conformément au schéma électrique.
6. Replacer le panneau d'inspection et fixez-le en position à l'aide des vis.



Avertissement :

Lors du repositionnement du panneau d'inspection, toujours fixer celui-ci à l'aide de boulons bridés à bords meulés ; ils sont nécessaires pour le raccordement à la terre.

7. Munir le câble d'alimentation d'un connecteur ou le raccorder à l'interrupteur sectionneur.



Attention :

Ne pas allumer l'alimentation secteur pour le moment.

2.7 Installation du terminal de commande *b-touch*

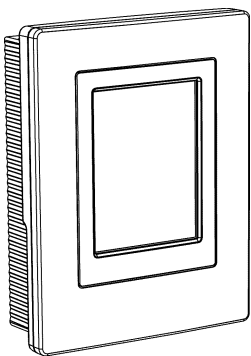

2.7.1 Spécificités du terminal de commande

Positionnement

- Vous pouvez fixer le terminal de commande au mur ou à un boîtier de connexion standard.
- Par défaut, la température intérieure est mesurée par le capteur infrarouge à côté des grilles de soufflage.

Le terminal de commande contient un capteur de température et une connexion pour ajouter éventuellement un capteur de température supplémentaire. Positionnez le terminal de commande à un endroit logique si vous voulez utiliser l'un de ces capteurs comme capteur de température intérieure.

Câblage



Remarque :

Tenir compte de ce qui suit pour éviter toute erreur :

- La longueur du câble de commande entre le terminal de commande et l'appareil connecté (en premier) ne doit pas dépasser 50 m (165 ft.).
- Tenir les câbles de commande éloignés des champs électromagnétiques et des sources de parasites, par exemple les câbles HT et les starters de tubes fluorescents.
- Poser les câbles de commande le plus droit possible ou les enrouler de manière bifilaire en pliant les câbles en deux avant de les enrouler. Ainsi, les champs magnétiques s'annuleront mutuellement de façon significative.



Remarque :

Utiliser uniquement des câbles de commande Biddle. Un câble de téléphone modulaire standard n'est PAS adapté.

Plusieurs appareils opérés depuis le même terminal de commande

- Un seul terminal de commande peut piloter jusqu'à 10 appareils. Dans ce cas, les appareils doivent être interconnectés.
- La longueur totale des câbles de commande ne doit pas dépasser 100 m (330 ft). Si la distance est trop longue, un terminal de commande additionnel doit être raccordé.
- Seuls les appareils de la même série de produit, avec le même type de batterie et de préférence avec la même capacité, peuvent être utilisés avec un seul terminal de commande.

Fonctionnement sans terminal de commande

L'appareil peut également être actionné sans terminal de commande. Dans ce cas, ne retirer le terminal de commande qu'après la fin de l'installation.



Attention :

Régler le système pour fonctionner sans terminal de commande. Pour cela, à l'aide d'une commande flash USB et d'un paramètre informatique, régler « BTOU » et le fichier paramètres sur « 0 ». Voir [6.14 Copier les paramètres du terminal de commande b-touch](#).



Attention :

Vérifier que le capteur de température sur le terminal de commande **n'est pas** utilisé comme capteur de température intérieure ([71. Capteur de température intérieure](#)).



Remarque :

Sans terminal de commande, l'utilisation de la fonction [8. Température nocturne](#) **n'est pas** possible.

2.7.2 Montage et branchement du terminal de commande

1. Passer le câble de commande.
2. Visser le support mural au boîtier de connexion ou au mur.



Attention :

Le terminal de commande ne doit être remis sur son support mural que lorsque tous les appareils sont mis sous tension.

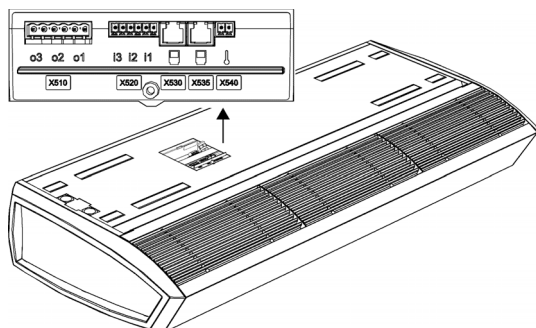

2.7.3 Branchement du terminal de commande à l'appareil

1. Raccorder le câble de commande à la borne X530 sur le dessus de l'appareil.

Raccordement en série de plusieurs appareils à un seul terminal de commande

1. Raccorder le câble de connexion au terminal X535 du premier appareil.



Remarque :

Retirer le connecteur factice.

2. Raccorder les appareils : relier le câble de connexion à X530 de l'appareil suivant.
3. Répéter les étapes 1 et 2 pour chaque appareil à raccorder.



Attention :

Ne pas retirer le connecteur factice du dernier appareil, cela pourrait générer des erreurs.

2.8 Installation de régulations externes

2.8.1 Spécificités de la régulation externe

Entrée du terminal de commande X426

Le terminal de commande est muni d'un connecteur pour un signal d'entrée. Elle est utilisée pour un signal MARCHE/ARRÊT externe ou pour un capteur de température supplémentaire.

Entrées sur l'appareil i1, i2, i3

Sur la borne X520, l'appareil est muni de trois entrées interfaces de signal. Un contact de porte peut y être relié. De même qu'un programmeur ou un signal provenant d'un système de gestion de bâtiment.

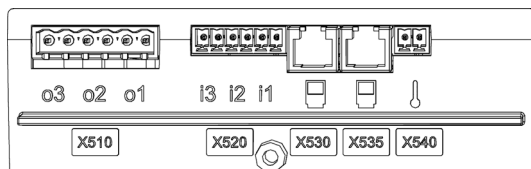

Attention :

Les entrées sont conçues pour des contacts libres de potentiel, et ne doivent pas être chargées.

**Attention :**

Les entrées de plusieurs appareils ne doivent PAS être reliées entre elles.

**Remarque :**

Avec le réglage [Tous les appareils éteints](#) et avec le réglage NC (Normalement Fermé) [60. Fonction des entrées](#), un cavalier doit être placé sur tous les appareils consécutifs.

fr

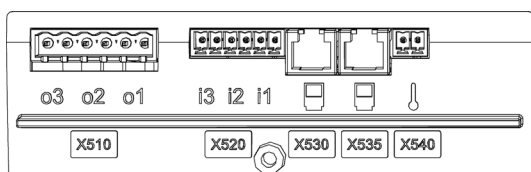
**Sorties sur l'appareil o1, o2, o3**

Sur la borne X510, l'appareil est muni de trois sorties interfaces de signal. Elles peuvent être utilisées, par exemple, pour la commande du chauffage central ou du système de refroidissement, ou pour transmettre des rapports d'états à une GTB.

**Attention :**

Les sorties sont des contacts libres de potentiel (relais). Leur charge maximale est de 24 V et 1 A.

Possibilités et fonctionnement

Les possibilités et le fonctionnement dépendent aussi bien de l'entrée ou de la sortie que des réglages du terminal de commande.

2.8.2 Installation du capteur de température extérieure (accessoire)

La régulation *CHIPS* nécessite la présence d'une température extérieure pour pouvoir fonctionner correctement.

Le capteur infrarouge de l'appareil agit comme un capteur de température extérieure. Dans certains cas, il est préférable de mesurer température extérieure de façon différente. Voir [1.3.4 conditions i-sense](#).

**Remarque :**

La possibilité voulue est sélectionnée dans le guide d'installation.

1. Le capteur infrarouge de l'appareil
2. Un capteur de température extérieure câblé
3. Un tableau donnant la moyenne mensuelle des températures

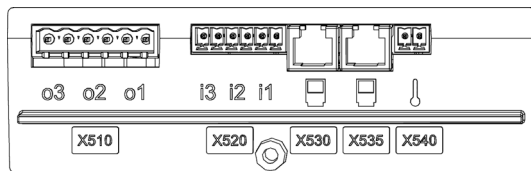
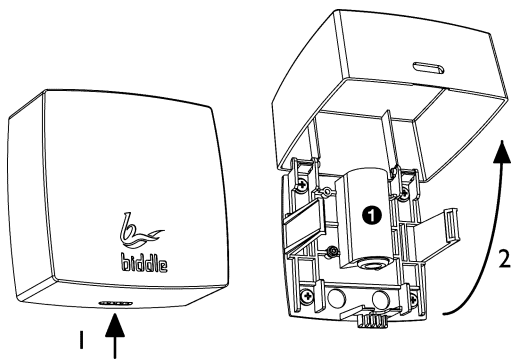
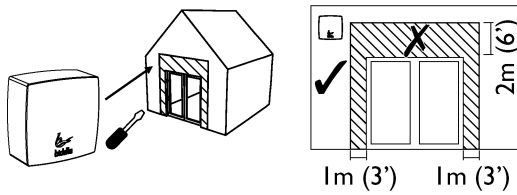

Remarque :

Si ce tableau est utilisé, un symbole indique l'absence de capteurs de température extérieure sur le terminal de commande.

Mise en place du capteur de température extérieure

Installer le capteur de température extérieure sur le mur à l'extérieur :

- au moins 3 FT. (1 mètre) sur le côté de l'ouverture de la porte ou au moins 6 FT. (2 mètres) au-dessus de l'ouverture de la porte ;
- hors de portée des rayons du soleil et de préférence protégé de la pluie.

Installation du capteur de température extérieure

1. Installer le capteur de température extérieure sur le mur à l'extérieur
2. Passer un câble (non fourni) entre le capteur de température extérieure ① et l'appareil.



Remarque :

Utiliser un câble d'au moins 0,5 mm².

Tenir compte de ce qui suit pour éviter toute erreur :

- Utiliser les câbles les plus courts possibles.
 - Tenir le câble éloigné des champs électromagnétiques et des sources de parasites, par exemple les câbles HT et les starters de tubes fluorescents.
3. Raccorder le capteur à la borne X540 sur la face supérieure de l'appareil.
 4. Lors de la première mise sous tension de l'appareil, le guide d'installation va démarrer. Cela vous guidera pour les réglages les plus importants. Pendant ce processus, le capteur de température extérieure sera aussi installé.

Si le guide d'installation ne démarre pas :

- Accédez au guide d'installation par [menu > Maintenance > Installation.](#)



Remarque :

Dans la fonction 74. Capteur IR le capteur infrarouge n'est pas autorisé à être activé comme capteur de température extérieure.

2.8.3 Raccordement du contact de porte (en option)

Le capteur infrarouge de l'appareil fonctionne comme un contact de porte. Dans certains cas, il est préférable de raccorder un contact de porte câblé. Voir 1.3.4 [conditions i-sense](#).

1. Monter le contact de porte.
2. Connecter le contact de porte à entrée i3 (X520) sur l'appareil.
3. Lors de la première mise sous tension de l'appareil, le guide d'installation va démarrer. Cela vous guidera pour les réglages les plus importants. Pendant ce processus, le contact de porte sera aussi installé.

Si le guide d'installation ne démarre pas :

- Accédez au guide d'installation par [menu > Maintenance > Installation](#).

2.8.4 Raccordement de l'appareil à Modbus

Paramètres de communication

Le système Modbus doit être conforme aux paramètres de communication suivants :

PARAMÈTRE DE COMMUNICATION	VALEUR
Vitesse de transmission	9600
Parité	sans
Bits de stop	1

Câblage

Une câble à paires torsadées doit être utilisée pour le raccordement au système Modbus. Le câble doit également contenir un troisième conducteur pour la mise à la terre. Un câble à paires torsadées à quatre brins est normalement utilisé ; une paire pour la communication et un conducteur de l'autre paire utilisé pour la mise à la terre.

Modbus A = -

Modbus B = +

GND = ground (terre)



Remarque :

L'absence de communication peut être due à un câblage incorrect. Permuter les fils A- et B+.

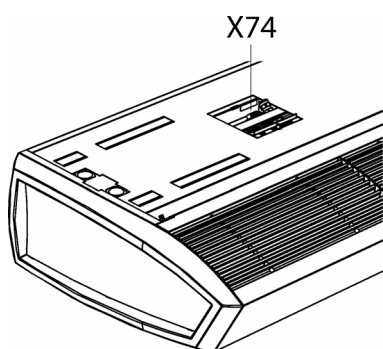

Raccordement de l'appareil à Modbus

1. Posez un câble entre le système Modbus et l'appareil.
2. Raccorder le câble à l'appareil, conformément au schéma électrique :
 - Raccorder le câble au terminal X74 sur le dessus de l'appareil.



Remarque :

Pour un signal plus fiable, il est possible de connecter une résistance de 120 ohms. Pour cela, placer un pont entre les positions I et B du terminal X382 sur la carte de commande de l'appareil.



Remarque :

Un manuel détaillé pour connecter et utiliser le Modbus est disponible sur :

www.biddle.info.

fr

2.9 Finition de l'appareil

2.9.1 Finition des modèles apparents

Placer la grille d'entrée

Accrocher la grille d'entrée sur l'appareil.

Placer les capots latéraux

Enclencher les capots latéraux de chaque côté de l'appareil :

Dans le cas de l'installation contiguë de deux appareils ou plus, monter les capots latéraux sur les extrémités libres.

Le revêtement de tiges filetées (accessoire)

Serrer les tiges filetées conformément aux instructions.

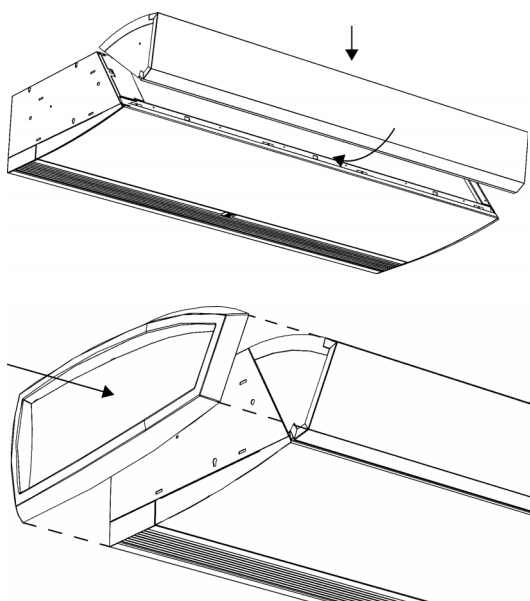

2.9.2 Finition des modèles encastrés

Généralités



Remarque :

Veiller à ce que l'appareil reste accessible pour les opérations de maintenance et de réparation, par exemple au moyen d'une trappe de visite.

Adaptation du conduit de soufflage

Dans le cas de l'installation contiguë de deux appareils ou plus, il faut adapter le conduit de soufflage pour s'assurer que les bords de finition ne se gênent pas.

1. Enlever l'extrémité avec bord de finition ❶.
2. Monter l'extrémité sans bord de finition ❷.

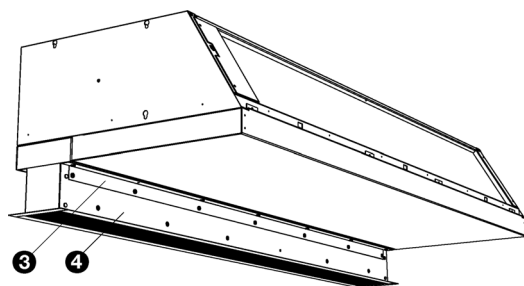
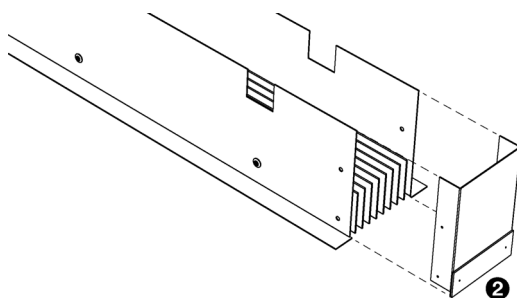
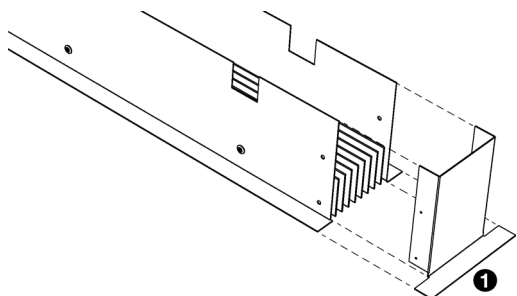

Montage du conduit de soufflage

1. Faire une ouverture dans le plafond pour le conduit de soufflage (voir tableau pour les dimensions de l'ouverture pour conduit de soufflage).
2. Fixer les deux cornières ❸ sur l'appareil à l'aide de vis à métaux sur les bords de l'ouverture de soufflage.
3. Introduire le conduit de soufflage ❹ dans la grille de soufflage de l'appareil jusqu'à la hauteur souhaitée.
4. Fixer le conduit de soufflage à l'aide de vis à métaux sur les cornières ❸.
5. Connecter le capteur infrarouge du conduit de soufflage à la prise prévue à cet effet. Pour cela, ouvrir le panneau d'inspection.

Dimensions de l'ouverture destinée au dispositif de soufflage

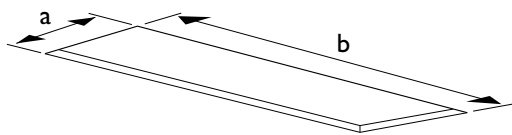
	TAILLE	TYPE	DIMENSIONS
	a	S-R	4" / 102 mm
		M-R	4" / 102 mm
		L-R	5 1/4" / 133,5 mm
	b	100-R	39 11/16" / 1008 mm
		150-R	59 3/8" / 1508 mm
		200-R	79 1/16" / 2008 mm
		250-R	98 3/4" / 2508 mm

fr

Installation de la grille du plénum sur la section d'entrée

1. Faire une ouverture dans le plafond suspendu pour la section d'entrée (voir tableau pour les dimensions de l'ouverture de la section d'entrée).
2. Retirer la grille d'entrée de son châssis :
 - Rapprocher les deux électrodes ❶ dans la grille et faire basculer la grille vers l'extérieur.
 - Rapprocher les deux électrodes situées au niveau de ❷ et retirer la grille.
3. Monter le plénum de grille sur le châssis de la grille d'entrée.
4. Replacer la grille dans son châssis.

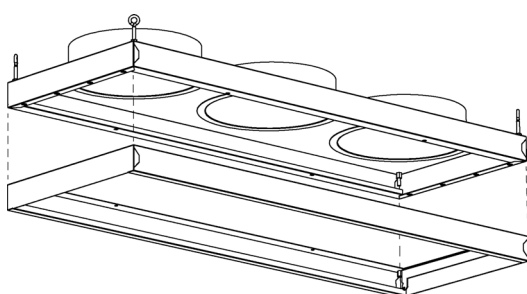

Remarque :

À la livraison, le plénum de grille est parfois livré monté sur la grille d'entrée.

5. Fixer les bandes de finition des bords sur le châssis.
6. Suspendre le dispositif d'arrivée d'air. Utiliser pour cela les vis à œillet fournies.

Dimensions de l'ouverture destinée au dispositif d'arrivée d'air

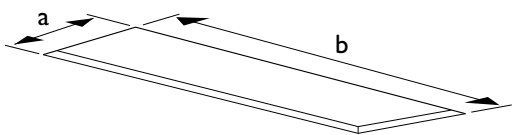
	TAILLE	TYPE	DIMENSIONS
	a	S-R	10 9/16" /268 mm
		M-R	10 9/16" /268 mm
		L-R	14 1/2" /368 mm
	b	100-R	39 11/16" /1008 mm
		150-R	59 3/8" /1508 mm
		200-R	79 1/16" /2008 mm
		250-R	98 3/4" /2508 mm

fr

Relier les plenums de l'appareil et de la grille

1. Relier le plenum de l'appareil au plenum de la grille au moyen de conduits souples. Utiliser des colliers pour attacher les conduits.

Diamètre des conduits de plenum

TYPE	DIAMÈTRE DES CONDUITS
S-R	6 5/16" /160 mm
M-R	6 5/16" /160 mm
L-R	9 27/32" /250 mm

2.9.3 Finition des modèles cassette

Installation du caisson d'entrée d'air

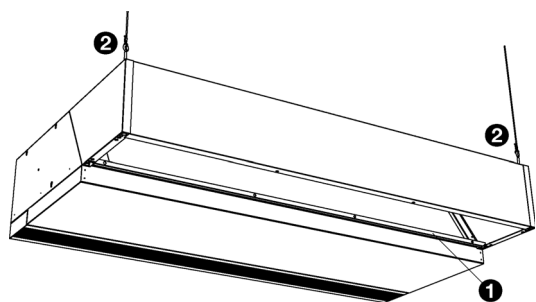

1. Monter le boîtier d'aspiration sur l'appareil :
 - Accrocher le caisson d'entrée d'air sur la face supérieure de l'appareil.
 - Visser la bride ❶ du caisson d'entrée d'air sur l'appareil.
2. Fixer les points d'angle ❷ du caisson d'entrée d'air au plafond. Utiliser pour cela les vis à œillet fournies.



Avertissement :

Si vous ne fixez pas le caisson d'entrée d'air au plafond, l'appareil risque de basculer et de tomber de ses rails de suspension.

Installation de la grille d'entrée d'air

1. Retirer la grille d'entrée de son châssis :
 - Rapprocher les deux électrodes ❶ dans la grille et faire basculer la grille vers l'extérieur.
 - Rapprocher les deux électrodes situées au niveau de ❷ et retirer la grille.
2. Visser le châssis ❸ sur le caisson d'entrée d'air.
3. Replacer la grille dans son châssis.

Finition

1. Fixer les segments ❹ pour la finition des bords autour de l'appareil.
2. Réaliser une ouverture dans le faux plafond, selon les dimensions indiquées dans le tableau.

Dimensions de l'ouverture pour l'appareil

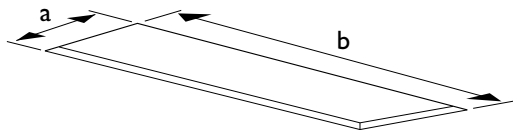
	TAILLE	TYPE	DIMENSIONS
	a	S-C	32 5/8" / 829 mm
		M-C	32 5/8" / 829 mm
		L-C	43 13/16" / 1113 mm
	b	100-C	39 11/16" / 1008 mm
		150-C	59 3/8" / 1508 mm
		200-C	79 1/16" / 2008 mm
		250-C	98 3/4" / 2508 mm

2.10 Ajustement du capteur infrarouge

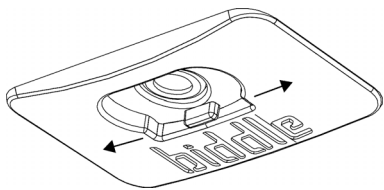

Ajuster le capteur infrarouge correctement de façon à détecter si la porte est ouverte et de façon à pouvoir mesurer température extérieure.

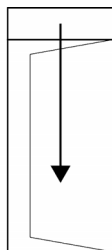
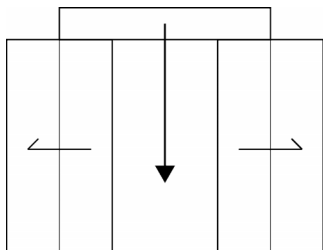

La force adéquate dépend de la situation de la porte :

- Porte coulissante : directement vers le bas.
- Porte simple : Directement vers le bas.
- Porte double : Dans la direction de la porte la plus souvent utilisée.



Attention :

Avec une porte double, ne pas viser le capteur infrarouge directement vers le bas. Si c'est le cas, la température extérieure ne sera pas mesurée correctement.

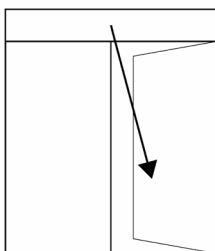

2.11 Mise en marche et vérification du fonctionnement

Pour tous les modèles :

1. Vérifier les connexions suivantes :
 - alimentation électrique ;
 - vérifier le(s) câble(s) de commande entre le terminal de commande et le ou les appareil(s) ;
 - **Le cas échéant :**
les éléments de commande externe.

Pour les modèles reliés à un système Daikin :

1. Vérifier les câbles de commande entre l'appareil ou les appareils et les composants Daikin.
2. Mettre en marche les appareils intérieurs et extérieur Daikin.
3. Tester le système Daikin conformément à la procédure décrite dans le manuel d'installation de l'appareil extérieur.

Pour tous les modèles :

1. Mettre sous tension l'alimentation secteur et/ou brancher la prise de tous les appareils raccordés.

**Attention :**

S'assurer que la tension d'alimentation électrique de l'appareil correspond bien à la tension fournie par le réseau local.

La tension d'alimentation de l'appareil est indiquée sur la plaque signalétique.

fr

2. Replacer le terminal de commande sur le support mural.

Lorsque vous mettez le terminal de commande sous tension pour la première fois, celui-ci recherche les appareils connectés puis affiche immédiatement le nombre d'appareils connectés.

**Attention :**

Si le nombre d'appareils affiché ne correspond pas, vérifier le raccordement et l'alimentation des appareils et reconfigurer le système par [menu > Maintenance > Réinitialiser le système](#).

En option :

Verrouiller le terminal de commande à l'aide de la vis sur le dessous.

Lors de la première mise en service, le guide d'installation s'ouvre. Le parcourir dans l'ordre pour définir les paramètres les plus importants.

Si le guide d'installation ne s'affiche pas, vous pouvez le démarrer par [menu > Maintenance > Installation](#).

Si le terminal de commande ne fonctionne pas, ou si l'écran indique un message d'erreur, une erreur s'est produite : consulter la section correspondante.

**Remarque :**

Les paramètres du terminal de commande *b-touch* peuvent être copiés à un autre terminal de commande *b-touch*. Voir [6.14 Copier les paramètres du terminal de commande b-touch](#).

**Remarque :**

Après installation, le terminal de commande peut éventuellement être retiré. Voir [2.7.1 Spécificités du terminal de commande](#) pour les conditions.

Pour tous les modèles :

1. Vérifier si les ventilateurs tournent.

Pour les modèles chauffés hydrauliquement (type H) :

1. Vérifier que l'échangeur de chaleur est correctement raccordé.
2. S'assurer que le système de chauffage central a été mise en marche.
3. *Si le terminal de commande b-touch est installé* : S'assurer que le chauffage est activé sur le terminal de commande.
4. Vérifier que le flux d'air sortant devient chaud. Cela peut prendre quelques instants et dépend de la nécessité d'utiliser ou non le chauffage.
5. Aérer l'échangeur de chaleur.

Pour les modèles reliés à un système Daikin (modèle SRV) :

1. Vérifier que l'échangeur de chaleur est correctement raccordé.
2. S'assurer que le système Daikin a été mis en marche.
3. S'assurer que le chauffage est activé sur le terminal de commande.
4. Vérifier que le flux d'air sortant devient chaud. Cela peut prendre quelques instants et dépend de la nécessité d'utiliser ou non le chauffage.

Pour les modèles reliés à un système Daikin (modèle SRQ) :

Faire fonctionner l'appareil à l'aide du terminal de commande Daikin et vérifier son fonctionnement :

1. Mettre en marche le système. L'appareil doit commencer à diffuser de l'air.
2. Régler le mode de fonctionnement sur « chauffage » et régler la température au « maximum ». L'appareil doit commencer rapidement à diffuser de l'air chaud.
3. Régler le mode de fonctionnement sur « ventilation uniquement ». L'appareil doit commencer rapidement à diffuser de l'air non chauffé.
4. Arrêter le système. L'appareil doit s'arrêter rapidement de lui-même.

Pour les modèles à chauffage électrique (type E) :

1. S'assurer que le chauffage est activé sur le terminal de commande.
2. Vérifier que le flux d'air sortant devient chaud. Cela dépend de la nécessité d'utiliser ou non le chauffage.

3. . Fonctionnement

3.1 Introduction

fr

Cette section décrit les fonctions du terminal de commande *b-touch* nécessaires pour les réglages de l'appareil.



Remarque :

Après installation, le terminal de commande peut éventuellement être retiré. Voir [2.7.1 Spécificités du terminal de commande](#) pour les conditions.

Afin d'apporter facilement des modifications, le terminal de commande peut être laissé.

Voir aussi :

[2.7.1 « Spécificités du terminal de commande » à la page 36](#)

3.1.1 Terminal de commande

Le terminal de commande *b-touch* dispose d'un écran tactile (touch screen) à partir duquel vous pouvez commander toutes les fonctions :

- Mise en marche et arrêt de l'appareil ;
- Réglage de la puissance de l'appareil ;
- Mise en marche et arrêt du chauffage ;
- Effectuer des réglages afin d'adapter le fonctionnement de l'appareil à votre situation.



b-touch

3.1.2 Plusieurs appareils opérés depuis le même terminal de commande

Si plusieurs appareils sont connectés au terminal de commande *b-touch*, les réglages sur le terminal seront identiques pour tous les appareils.

3.1.3 Réglages



Sélectionner ✓ pour enregistrer les réglages et retourner à l'écran précédent.



Sélectionner ✗ pour retourner à l'écran précédent sans enregistrer les modifications.

fr

3.2 L'écran d'accueil



L'écran d'accueil permet d'ajuster les réglages de l'appareil et de la température ambiante.

- Toucher les différentes parties du symbole pour sélectionner le fonctionnement manuel ou automatique et pour régler la force de l'appareil ou la température ambiante.
- Toucher le symbole flux d'air pour obtenir un condensé d'informations sur le fonctionnement de l'appareil.
- Toucher **menu** pour accéder au menu principal.

3.2.1 Fonction d'aide



À tout moment, vous pouvez obtenir des informations supplémentaires sur la partie qui vous concerne en appuyant sur Aide.

3.2.2 Mettre sous tension et hors tension l'appareil

Vous pouvez mettre en marche et arrêter l'appareil manuellement, à l'aide du terminal de commande.

- Appuyer sur **marche/arrêt** pour mettre en marche et arrêter l'appareil.

Si l'appareil est en marche, l'écran s'assombrit au bout d'un moment pour économiser de l'énergie. Toucher l'écran pour le rallumer. Cette fonction ne peut pas être désactivée.

Si l'appareil est éteint, l'écran s'éteint au bout d'un moment. Toucher l'écran pour le rallumer.

Il est également possible de mettre en marche et d'éteindre l'appareil de différentes façons :

- Par des régulations externes (voir fonction [65. Entrée du terminal de command](#)).
- Par l'intermédiaire du programmeur interne ou d'un signal de validation externe sur l'appareil.

Dans ces cas-là, le bouton MARCHÉ/ARRÊT (ON/OFF) peut être masqué via [Configuration > 21. Options interface utilisateur > Afficher bouton marche/arrêt](#).

3.2.3 La régulation CHIPS

L'appareil fonctionne avec une régulation entièrement auto-active par défaut. Selon les paramètres sélectionnés, l'appareil peut également être contrôlé manuellement. En mode automatique, l'appareil fonctionne sous régulation par CHIPS. Cette régulation adapte la force et la chaleur de l'appareil aux changements de conditions climatiques. Cela offre une réduction de la consommation d'énergie et un meilleur confort grâce à la sélection de réglages optimaux dans toutes les circonstances. CHIPS signifie « Corrective Heat and Impulse Prediction System ».

3.2.4 Régulation automatique ou manuelle

L'appareil est réglable en mode automatique et en mode manuel. Vous pouvez les sélectionner en touchant la partie supérieure du symbole. Lorsque l'appareil est en marche, le mode automatique est toujours sélectionné. Si vous souhaitez utiliser l'appareil en mode manuel uniquement, désactiver le mode automatique via [menu > Réglages > 1. Sélection des modes](#).

En mode manuel, l'appareil opère avec une vitesse de ventilateur fixe, potentiellement influencée par les réglages de la fonction [26. Manuel : Réponse porte](#).

Paramètre recommandé pour l'appareil

Pour obtenir le meilleur confort possible avec une consommation d'énergie minimale, Biddle vous recommande d'utiliser la régulation CHIPS entièrement automatique.



3.2.5 Régulation de la puissance

Réglage de la régulation automatique de puissance

En mode automatique, la puissance et la température du flux d'air sont contrôlées automatiquement. En raison des conditions météorologiques, vous pourriez souhaiter modifier le paramétrage automatique. Si vous sentez un courant d'air froid le long du sol, vous pouvez augmenter la puissance automatique.

Réglage manuel de la puissance

Le paramétrage manuel vous permet de choisir la puissance. Afin d'obtenir une séparation climatique maximale avec une consommation d'énergie minimale, Biddle recommande de sélectionner la vitesse de soufflage la plus faible afin d'éviter les courants d'air. Vous devrez peut-être modifier ce paramètre au cours de la journée.

3.2.6 Température ambiante souhaitée

Vous pouvez régler la température à un niveau confortable. Il s'agit de la température de reprise du rideau d'air. Pour les appareils raccordés à un système Daikin (SRV et SRQ), la régulation de température est moins performante qu'avec un chauffage hydraulique ou électrique.

Les ajustements de température effectués sur l'écran d'accueil du terminal de commande *b-touch* ne s'appliquent que jusqu'au début de la période suivante. Cette valeur par défaut peut être définie via [menu > Réglages > 5. Température ambiante](#).

3.2.7 Erreurs

Le symbole  indique qu'une erreur s'est produite. Le message d'erreur s'affiche à côté.

- Toucher ce message pour obtenir de plus amples informations sur l'erreur et pour obtenir les instructions permettant de le résoudre.



Avertissement :

Certaines erreurs, si elles sont ignorées, peuvent causer des dégâts ou mettre en danger des personnes. Si  s'affiche, suivre les instructions sur le terminal de commande pour résoudre le problème.

**Remarque :**

Le symbole  et le message d'erreur s'afficheront tant que l'erreur n'est pas résolue.

Si une erreur s'est résolue par elle-même, un message correspondant s'affiche. Toucher ce message pour afficher l'[Historique des erreurs](#) et pour visualiser les erreurs et l'heure à laquelle elles se sont produites. Vous pouvez également trouver cette liste dans [Maintenance > Historique des erreurs](#).

Voir aussi :

4.2 « Messages d'erreur sur le terminal de commande » à la page 78

3.2.8 Symboles



Le symbole absent de capteur de température extérieure indique que température extérieure est basée sur la moyenne mensuelle. Ne traiter cela comme une erreur que si ce réglage n'est pas voulu.

Le symbole  indique que l'horloge est activée.

Le symbole 'i' indique qu'une astuce est désormais disponible. Toucher ce symbole pour lire l'astuce.

**3.3 Menu principal**

Toucher [menu](#) pour accéder au menu principal. Ce menu vous permet d'entrer les réglages relatifs à un certain nombre de fonctions fréquemment utilisées ; dans des sous-menus qui vous permettront d'adapter le fonctionnement de l'appareil à votre situation particulière.

- Toucher [accueil](#) pour retourner à l'écran d'accueil.
- Le fait d'utiliser  et  vous permet de faire défiler la liste.

Si le terminal de commande n'est pas utilisé pendant quelque temps, il retourne automatiquement à l'écran d'accueil sans enregistrer les modifications.

Verrouiller l'écran

Sélectionner [Verrouiller l'écran](#) pour éviter tout accès non autorisé. Le symbole  s'affiche à l'écran.

Déverrouillage

Toucher l'écran pendant 5 secondes pour le déverrouiller.

Mise en marche et arrêt du chauffage



Il est possible de mettre en marche et d'éteindre le chauffage de l'appareil manuellement.

L'arrêt du chauffage désactive la régulation de la température ambiante et de toutes [Marche chauffage](#).

Cette fonction peut être désactivée via le paramètre 21 du menu de configuration.

- Sélectionner [Chauffage](#).

Lorsque le chauffage est éteint, le flux d'air s'affiche en bleu.

Il est également possible d'arrêter le chauffage par la régulation elle-même :

- par un signal externe sur l'entrée de l'appareil, voir [menu > Configuration menu > Configuration > 60. Fonction des entrées](#), paramètre [Arrêt chauffage](#) ;
- lorsque la température extérieure est supérieure au réglage de la fonction [41. Température d'arrêt du chauffage](#).

Filtre

Des filtres encrassés entravent l'efficacité de l'appareil. Il est par conséquent nécessaire de nettoyer ou de remplacer régulièrement les filtres. L'encrassement des filtres est soit mesuré avec le capteur de filtre en option, soit calculé en fonction de la durée de vie.

Avec l'option capteur de filtre, l'appareil mesure l'encrassement du filtre toutes les 24 heures en fonctionnant à la vitesse de ventilation maximale pendant 40 secondes. Vous pouvez définir l'heure de cette vérification dans ce menu.



Avertissement :

Par défaut, cette vérification est effectuée à 00h00 (minuit). Ne pas oublier que le flux d'air de l'appareil peut déplacer des objets. Ceci peut déclencher le système d'alarme du bâtiment pendant la nuit.

L'intervalle de nettoyage peut être ajusté pour qu'il corresponde à l'encrassement réel des filtres.

La durée de vie du filtre est calculée en fonction de l'utilisation de l'appareil si aucun capteur de filtre n'a été installé. Vous pouvez adapter ce réglage en définissant la durée de vie maximale du filtre.

Lorsque les filtres sont encrassés ou lorsque la durée de vie maximale est atteinte, un message est affiché sur l'écran d'accueil. Un signal peut également être généré de l'une des sorties.

Le filtre peut être nettoyé, par exemple, avec un aspirateur. Après plusieurs nettoyages, le filtre devra toutefois être remplacé. Des filtres de remplacement sont disponibles chez Biddle.

fr

Nettoyer l'écran

L'usage d'un écran tactile peut laisser des traces de doigts sur l'écran. Il est possible de nettoyer l'écran à l'aide d'un chiffon doux humide.

Utiliser cette fonction pour désactiver l'écran tactile pendant 20 secondes de façon à pouvoir le nettoyer.

Programmate

Le terminal de commande b-touch est équipé d'une programmeur hebdomadaire. Vous pouvez définir deux heures de démarrage et d'arrêt pour chaque jour de la semaine. L'appareil fonctionnera entre l'heure de début et l'heure de fin. Les secondes heures de début et de fin sont facultatives. Lorsque le bouton Allumer/Éteindre s'affiche à l'écran, l'appareil peut également être mis en marche ou arrêté manuellement. Lors du démarrage suivant, l'appareil suit à nouveau l'horloge. Lorsque l'horloge est activée, le symbole ⌚ s'affiche sur l'écran d'accueil.

3.4 Préférences

Préférences

Le menu [Préférences](#) vous permet de définir les paramètres d'utilisation du terminal de commande.

Définir la langue

Le terminal de commande permet de choisir entre plusieurs langues. Sélectionnez la langue de votre choix dans la liste.

Régler la date et l'heure

La date et l'heure sont nécessaires pour la fonction programmeur, la durée de vie du filtre et pour assurer le suivi des statistiques d'utilisation de l'appareil.



Attention :

La date est également requise dans les situations où le capteur infrarouge n'est pas adapté pour mesurer température extérieure et aucun capteur de température extérieure n'a été connecté. Dans ce cas, la régulation CHIPS estime la température extérieure en fonction des données climatiques du mois de l'année de votre pays. Une date incorrecte entraîne un fonctionnement moins optimal de l'appareil.

La fonction automatique d'heure d'été fait passer l'horloge en heure d'été ou d'hiver selon les règles européennes en vigueur. Si vous n'utilisez pas cette fonction, vous pouvez passer à l'heure d'été manuellement. L'horloge sera alors avancée d'une heure.

Celsius / Fahrenheit

Choisir l'unité d'affichage de la température en degrés Celsius ou en degrés Fahrenheit.

Luminosité de l'écran

Réglez la luminosité de l'écran à votre convenance ou en fonction de la situation spécifique.

Afficher les astuces

Le terminal de commande peut afficher des suggestions concernant l'utilisation de l'appareil. L'affichage de ces suggestions peut être activé ou désactivé.

3.5 Réglages

Le menu Réglages vous permet de définir des paramètres qui influencent l'utilisation quotidienne de l'appareil.

1. Sélection des modes

Le terminal de commande a un mode automatique et un mode manuel. Avec la fonction « Sélection des modes », vous pouvez définir quels modes peuvent être sélectionnés dans l'écran d'accueil.

5. Température ambiante

Ici, régler la température à utiliser par défaut, comme température ambiante lors du démarrage de l'appareil.

La température ambiante voulue peut être temporaire ajustée sur l'écran d'accueil jusqu'au prochain démarrage.

6. Température de l'air minimale

Définir la différence minimale entre la température ambiante et la température de soufflage.

Vous pouvez augmenter cette différence pour bénéficier d'un plus grand confort. Une petite différence économise de l'énergie.

8. Température nocturne

La température nocturne est utilisée lorsque l'appareil est éteint. Si la température ambiante descend sous cette valeur définie, l'appareil entrera en fonctionnement pour maintenir la température nocturne.



Remarque :

Cette fonction n'est en marche que lorsque le chauffage est mis en marche.



Remarque :

Cette fonction n'est utilisable que si un terminal de commande *b-touch* est installé.



Avertissement :

Ne pas oublier que le flux d'air de l'appareil peut déplacer des objets. Ceci peut déclencher le système d'alarme du bâtiment pendant la nuit.

9. Étalonnage

La température affichée peut différer de la température réelle si le capteur de température ambiante est mal positionné ou si le capteur de température se trouve à l'intérieur de l'appareil.

Utiliser cette fonction pour ajuster le relevé de température.

3.6 Configuration

Le menu [Configuration](#) vous permet d'effectuer des réglages afin d'adapter le fonctionnement de l'appareil à la pièce et au système. En général, ce menu n'est utilisé que lors de l'installation et des interventions de maintenance et d'entretien.

20. Contrôle d'accès

Code PIN

Il est possible de protéger l'accès à l'ensemble du terminal de commande ou uniquement au menu à l'aide d'un code PIN à quatre chiffres.

Le code PIN par défaut est 0000.



Remarque :

La protection n'entrera en fonction que lorsque le terminal de commande sera activé de nouveau. Ce qui veut dire que vous devrez attendre un moment avant que l'écran ne s'éteigne.

fr

Niveau d'accès

Le terminal de commande peut être protégé à différents niveaux d'accès.

21. Options interface utilisateur

Afficher bouton marche/arrêt

Il est possible de mettre en marche et d'éteindre l'appareil manuellement. Cela peut aussi être effectué par l'intermédiaire du programmeur interne ou d'un signal de validation externe sur l'appareil. Dans ce cas, vous pouvez désactiver l'option marche/arrêt manuel. Dans ce cas, le bouton « marche/arrêt » ne s'affiche pas sur l'écran d'accueil.

Affichage de la température

La température ambiante est affichée par défaut. Cette fonction vous permet de sélectionner une autre température à afficher ou d'éteindre l'afficheur de température.

Si l'affichage de la température est désactivé, il n'y a pas de régulation de la température.

Option d'arrêt du chauffage

Utiliser cette fonction pour activer ou désactiver l'option permettant à l'utilisateur de mettre en marche et d'arrêter le chauffage manuellement.

Affichage erreurs

Certains messages d'erreurs peuvent être causés par des facteurs externes comme le système de chauffage central et n'ont pas forcément d'influence sur le fonctionnement de l'appareil.

Utiliser cette fonction pour supprimer ces messages. Les avertissements liés à la sécurité continuent de s'afficher.

fr

25. Auto : Réponse porte

Réponse porte

L'appareil peut réagir de plusieurs façons à l'ouverture et à la fermeture de la porte. Définir si cette réponse doit être directe ou graduée.

Changement direct : L'appareil répond directement à l'ouverture et à la fermeture de la porte. Choisir ce réglage si la porte ne s'ouvre pas de manière répétée en peu de temps.

Changement progressif : La vitesse à laquelle l'appareil répond à l'ouverture et à la fermeture de la porte est définie en fonction du rapport ouverture/fermeture de la porte. Si la porte s'ouvre de manière répétée en peu de temps, l'appareil réagit plus lentement. Par conséquent, il ne redémarre pas entièrement chaque fois que la porte s'ouvre. Choisir ce réglage si la porte s'ouvre de manière répétée en peu de temps.

Vitesse de soufflage

Définir la vitesse de ventilateur lorsque le contact est établi à l'entrée. Utiliser cette fonction avec un contact de porte afin de réduire la vitesse du ventilateur dès que la porte est fermée. Cela n'a d'effet que si la fonction **60. Fonction des entrées** est réglée sur **Changement direct** ou **Changement progressif**.

Si cette fonction est réglée sur zéro (ventilateurs éteints), il se peut que les ventilateurs démarrent lorsque les portes sont fermées. Cela permet de maintenir la température ambiante. Si vous ne le souhaitez pas, prendre les mesures suivantes :

- diminuer la température ambiante réglée, ou :
- mettre la fonction à une valeur autre que zéro.

Régulation de la température ambiante

L'appareil peut être utilisé pour réguler la température ambiante lorsque la porte est fermée. Un pourcentage réglable de la vitesse de ventilateur permet d'atteindre la température souhaitée dans la pièce. Dès que la température ambiante souhaitée est atteinte, les ventilateurs se coupent.

Vitesse de soufflage pour régulation température ambiante

Définir la vitesse de soufflage du mode régulation de température ambiante. Ceci n'a d'effet que lorsque la régulation de température ambiante est activée.

Chauffage en veille

La régulation peut être réglée de manière à ce que la chaleur soit immédiatement disponible lorsque la porte s'ouvre. Il s'agit d'un pourcentage de la chaleur maximale disponible pour cette fonction. La chaleur maximale dépend entre autres choses de la température extérieure.

Régler la quantité de chaleur qui doit être disponible en cas d'ouverture de la porte :

- Si le fait de disposer d'une grande quantité de chaleur est important, régler un pourcentage élevé.
- Si le fait d'économiser de l'énergie est important, régler un pourcentage faible.



Remarque :

La régulation de température ambiante peut affecter la quantité de chaleur disponible.

26. Manuel : Réponse porte

Régler la façon dont l'appareil doit répondre en mode manuel à l'ouverture et à la fermeture de la porte :

- Réponse telle que réglée via la fonction [25. Auto : Réponse porte](#)
- Pas de réponse porte (l'appareil fonctionne toujours sur le réglage du ventilateur)

31. Régime maximum

La vitesse maximale du ventilateur peut être limitée afin de réduire le niveau sonore. Cette fonction n’a d’effet qu’en mode automatique.

L’usage de cette fonction peut réduire le confort.

33. Fonction d’amorçage

Si la différence de température entre les températures ambiantes actuelle et souhaitée est importante, la vitesse du ventilateur peut être augmentée pour atteindre la température désirée plus rapidement.

Régler la différence de température à laquelle la fonction d’amorçage doit être activée et l’augmentation de la ventilation requise.

41/42/43 Fonctionnement à des températures extérieures supérieures

Lorsque la température extérieure augmente, les besoins en chauffage et séparation climatique évoluent. Dans les fonctions 41, 42 et 43 vous spécifiez à quelle température extérieure le chauffage et les ventilateurs doivent réagir.



Remarque :

Si le capteur infrarouge est utilisé pour la température extérieure : Utiliser une valeur qui dévie de plus de 3 °C de la température intérieure réglée.

SITUATION	BESOIN	FONCTION	FONCTIONNEMENT
Il fait plus froid à l’extérieur qu’à l’intérieur.	Séparation climatique avec chauffage	Fonctionnement normal	Chauffage : allumé Ventilateurs : allumés
Il fait environ aussi chaud à l’intérieur qu’à l’extérieur.	Séparation climatique température ambiante	41. Température d’arrêt du chauffage	Chauffage : éteint Ventilateurs : allumés
	Aucune séparation climatique	42. Température d’arrêt des ventilateurs	Chauffage : éteint Ventilateurs : éteint
Il fait désormais plus chaud à l’extérieur qu’à l’intérieur.	Séparation climatique température ambiante	43. Température en utilisation sans chauffage	Chauffage : éteint Ventilateurs : allumés

41. Température d’arrêt du chauffage

Si la température extérieure dépasse ce point, le chauffage de l’appareil est coupé.

Régler une valeur plus élevée pour un plus grand confort, et une valeur moins élevée pour économiser de l’énergie.

42. Température d'arrêt des ventilateurs

Lorsque la température extérieure augmente, il y a moins besoin de séparation climatique. A des fins d'économie d'énergie, les ventilateurs peuvent être arrêtés pour une température extérieure prédéfinie.

Régler cette valeur à 50 °C pour maintenir les ventilateurs allumés à tout moment.

43. Température en utilisation sans chauffage

Lorsque la température extérieure dépasse la température ambiante souhaitée, il y a un besoin de séparation climatique sans chauffage. Définir la température extérieure à laquelle l'appareil devrait fonctionner sans chauffage afin d'éloigner la chaleur.

Régler cette valeur à 50 °C pour maintenir la régulation de la température allumée à tout moment.

44. Température extérieure

La régulation CHIPS automatique nécessite une température extérieure pour calculer le réglage optimal. Sans capteur de température extérieure raccordé, la température extérieure est estimée en fonction du mois de l'année et de votre pays. Les données climatiques sont utilisées pour cela.

Vous ne pouvez utiliser cette fonction que si la date et l'heure ont été correctement paramétrées. Après avoir sélectionné votre pays, vous pouvez modifier les températures par mois selon vos souhaits. Ceci n'étant qu'une estimation, il se peut que votre appareil ne fonctionne pas de manière optimale.



Remarque :

La régulation automatique régulation auto-active est moins efficace sans capteur de température extérieure. (capteur infrarouge or capteur câblé)

45. Protection antigel supplémentaire

Pour les modèles à chauffage par eau seulement

Lorsque l'appareil est éteint, la vanne d'eau se ferme par défaut.

Par défaut, l'appareil est équipé d'une protection antigel. Vous pouvez protéger davantage l'appareil contre le gel en laissant la vanne d'eau légèrement ouverte pour certaines températures.

Sélectionner **Position de la vanne** et définir le pourcentage d'ouverture de la vanne de manière à ce qu'un débit soit toujours maintenu dans l'échangeur de chaleur de l'appareil.

Définir la température extérieure maximale à laquelle la protection antigel supplémentaire doit être activée. Lorsque la température dépasse cette valeur, la protection antigel supplémentaire est à nouveau désactivée.

46. Température de soufflage maximale

La température de soufflage est limitée par le régulateur à un maximum de 50 °C. Vous pouvez la régler cette limite à une valeur inférieure pour économiser de l'énergie.

47. Protection contre la surchauffe

Si la température ambiante réelle dépasse la température ambiante pré-réglée, le chauffage peut être arrêté afin d'éviter que la température ne soit trop élevée.

Définir la température au-dessus de laquelle le chauffage doit être désactivé.



Remarque :

Cette fonction ne peut être utilisée que si l'appareil est réglé sur automatique.



Remarque :

Si cette fonction est activée, la fonction **6. Température de l'air minimale** est alors ignorée.

50. Hauteur d'installation

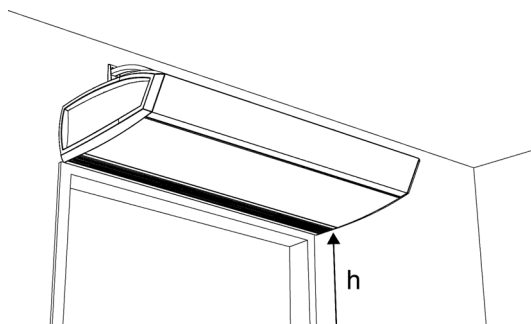

Afin d'utiliser la régulation auto-active le plus efficacement possible tout en limitant la consommation d'énergie, il est nécessaire de définir correctement la hauteur d'installation de l'appareil.



Remarque :

Mesurer en mètres.

La hauteur de l'installation représente la distance entre le sol et le dessous de l'appareil (h).

60. Fonction des entrées

L'appareil dispose de trois entrées (bornes X520) pouvant être utilisées pour permettre à une fonction d'être contrôlée par un accessoire externe tel qu'un thermostat ou un signal provenant d'un système de gestion de bâtiment.

Valeurs pour les entrées 1 et 2

VALEUR	OPTION	DESCRIPTION
0	Pas de fonction	L'entrée n'est associée à aucune fonction.
1	Arrêt local de l'appareil - NO	L'appareil s'éteint lors de la fermeture du contact. (Ceci fonctionne uniquement avec les appareils sur lesquels le signal d'entrée est directement connecté (localement).)
6	Arrêt chauffage	L'appareil s'éteint lors de la fermeture du contact.
9	Relâchement - NO	L'utilisateur est autorisé à mettre l'appareil sous et hors tension quand le contact est fermé.
10	Filtre encrassé - NO	Affiche un avertissement « filtre encrassé » lorsque le contact est fermé.
12	Chauffage hybride électrique à l'arrêt	Le chauffage électrique auxiliaire s'éteint lors de la fermeture du contact.
21	Mettre en marche tous les appareils	Tous les appareils sont en marche lorsque le contact est fermé.
51	Arrêt local de l'appareil - NC	L'appareil s'éteint lorsque le contact est ouvert. (Ceci fonctionne uniquement avec les appareils sur lesquels le signal d'entrée est directement connecté (localement).)
56	Marche chauffage	Le chauffage est mis en marche (ON) lors de la fermeture du contact.
59	Relâchement - NC	L'utilisateur est autorisé à mettre l'appareil sous et hors tension quand le contact est ouvert.
60	Filtre encrassé - NC	Affiche un avertissement « filtre encrassé » lorsque le contact est ouvert.
62	Chauffage hybride électrique à l'arrêt	Le chauffage électrique auxiliaire s'éteint lors de l'ouverture du contact.
71	Tous les appareils éteints	Tous les appareils s'éteignent lors de la fermeture du contact.

La fonction d'entrée 3 est réglée via les autres fonction du terminal de commande *b-touch*. De plus, la fonction de ce paramètre (60.3) est contrôlée via le fichier paramètre ou via Modbus.

Valeurs pour l'entrée 3

VALEUR	OPTION	DESCRIPTION
13	Contact de porte – NO	Si la porte s'ouvre, le contact est fermé.
21	Mettre en marche tous les appareils	Tous les appareils sont en marche lorsque le contact est fermé.
63	Contact de porte - NC	Si la porte s'ouvre, le contact est ouvert.
71	Tous les appareils éteints	Tous les appareils s'éteignent lors de la fermeture du contact.

fr

Temps de retombée entrée I

Lorsque vous utilisez l'entrée I, vous pouvez faire durer l'effet d'un signal entrant pendant une période donnée, une fois ce signal donné (« temps de retombée »).

6.1. Fonction des sorties :

L'appareil dispose d'une connexion (borne X510) pour trois signaux de sortie : celles-ci peuvent être utilisées, par exemple, pour la commande du chauffage central refroidissement, ou pour transmettre des rapports d'états à un système de gestion de bâtiment (GTB).

Par défaut, la sortie 3 est utilisée pour les messages d'erreur.

Les sorties fonctionnent de façon indépendante l'une de l'autre.

Cas de plusieurs appareils reliés au même terminal de commande.

L'effet des sorties est toujours global : les signaux s'appliquent de la même manière à tous les appareils reliés au terminal de commande.

Valeurs

VALEUR	OPTION	DESCRIPTION
0	Pas de fonction	Le contact est systématiquement ouvert.
1	Erreur - NO	Le contact est fermé dès qu'une erreur se produit.
2	Filtre encrassé - NO	Le contact est fermé dès que la durée de vie maximale du filtre a expiré.
3	Chauffage insuffisant	Le contact est fermé lorsque l'appareil ne parvient pas à atteindre la température de l'air souhaitée.
4	Erreur ou filtre encrassé - NO	Le contact est fermé dès qu'une erreur se produit ou lorsque la durée de vie maximale du filtre a expiré.
8	Appareil en marche	Le contact est fermé dès que l'appareil est allumé.

VALEUR	OPTION	DESCRIPTION
10	Défaut local – NO	Le contact se ferme dès qu'une erreur se produit dans l'appareil en question.
11	Ventilateur actif – NO	Le contact est fermé lorsque les ventilateurs sont en marche.
13	Marche chauffage	Le contact est fermé lorsque l'appareil nécessite du chauffage. Utiliser cette fonction pour mettre en MARCHÉ/ARRÊT le système de chauffage via l'appareil.
15	Risque de gel	Le contact est fermé lorsque la température dans l'appareil est inférieure à 7 °C.
17	Utiliser la fonction d'amorçage	Le contact est fermé lorsque la différence entre la température souhaitée et la température ambiante est supérieure à la valeur définie pour 33. Fonction d'amorçage.
31	Copie de l'entrée 1	La sortie suit le contact sur l'entrée 1
32	Copie de l'entrée 2	La sortie suit le contact sur l'entrée 2
33	Copie de l'entrée 3	La sortie suit le contact sur l'entrée 3
40	Protection contre la surchauffe	Le contact est ouvert dès que le thermostat de surchauffe est activé. (uniquement pour sortie 3, uniquement pour les modèles avec un chauffage électrique)
41	Dysfonctionnement du ventilateur – NC	Le contact s'ouvre lorsqu'il y a un dysfonctionnement dans les ventilateurs (sortie3 uniquement pour les types L et XL)
51	Erreur - NC	Le contact est ouvert dès qu'une erreur se produit.
52	Filtre encrassé – NC	Le contact est ouvert dès que la durée de vie maximale du filtre a expiré.
58	Arrêt appareil	Le contact est fermé dès que l'appareil est éteint.
60	Erreur locale – NC	Le contact s'ouvre dès qu'une erreur se produit dans l'appareil en question.
61	Ventilateur actif – NC	Le contact est ouvert lorsque les ventilateurs sont en marche.

fr

65. Entrée du terminal de commande

Le terminal de commande est muni d'un connecteur pour un signal d'entrée. Elle est utilisée pour un signal MARCHÉ/ARRÊT externe ou pour un capteur de température supplémentaire.

Lorsque vous utilisez l'horloge, la fonction MARCHÉ/ARRÊT de l'entrée du terminal de commande est désactivée quel que soit le réglage.

Si un capteur de température supplémentaire est relié, il prend la fonction du capteur dans le terminal de commande.



Remarque :

Le fait de sélectionner « Température » sans raccorder un capteur fait apparaître un message d'erreur.

66. Réglages Daikin

Pour tous les modèles reliés à un système Daikin (types SRV et SRQ)

Spécifier si l'appareil peut également être mis en marche et à l'arrêt par le système Daikin.

71. Capteur de température intérieure

Sélectionner le capteur que le système doit utiliser pour température intérieure :

- Capteur dans le terminal de commande.
- Capteur dans l'entrée d'air de l'appareil.
- La moyenne du capteur dans l'entrée d'air de l'appareil et du capteur dans le terminal de commande.
- La moyenne du capteur dans l'entrée d'air de l'appareil et du capteur infrarouge.



Remarque :

Le capteur infrarouge mesure les changements graduels de température de la surface du sol. Sélectionner cette option si des courants d'air ou des pertes de chaleur le long du sol ont souvent lieu.



Remarque :

Pour la régulation de la température nocturne, le capteur du terminal de commande est toujours utilisé.

74. Capteur IR

L'appareil est équipé d'un capteur infrarouge dans la grille de soufflage. Ce capteur mesure la température sur une partie du sol à proximité de l'ouverture de la porte et il peut donc être utilisé pour plusieurs fonctions :

- capteurs de température intérieure (à activer via [71. Capteur de température intérieure](#))
- capteur de température extérieure
- contact de porte
- démarrage rapide du contact de porte (en cas de détection de personnes, déjà actif pendant 10 secondes)
- activation de l'appareil pendant 30 minutes (en cas de détection du changement)

Sélectionner pour quelles fonctions le capteur infrarouge doit être utilisé.

Si nécessaire, corriger la température intérieure et extérieure si la température mesure varie de la température réelle.

La température ambiante réglable par l'utilisateur peut être limitée. Définir une température ambiante minimale et maximale.

3.7 Maintenance

Le menu **Maintenance** contient des informations sur l'utilisation de l'appareil et décrit un certain nombre de fonctions nécessaires pour remédier à des erreurs.

État

L'écran d'état affiche des informations générales sur l'installation et des informations spécifiques par groupe et par appareil raccordé.

Erreurs actuelles

Donne un aperçu des erreurs en cours. Vous pouvez également supprimer les messages d'erreur ici.

Historique des erreurs

Offre un aperçu des erreurs qui se sont produites.

Test de capacité

Le fait d'utiliser le test de capacité de l'appareil, entraîne le chauffage de l'installation.

L'appareil fonctionnera pendant 30 minutes au régime de ventilation maximum et à la capacité de chauffage la plus élevée. Vous pouvez vérifier la température de soufflage et la capacité de chauffage par mètre de la longueur de l'appareil. La température de soufflage est limitée à 50 °C.

Pour les appareils avec chauffage hydraulique :

si la capacité de chauffage est trop faible, vérifiez les températures d'arrivée d'eau et de retour, ainsi que le débit d'eau.

Vérification de la vanne

Utiliser cette fonction pour vérifier le fonctionnement de la vanne d'eau :

1. Définir le pourcentage d'ouverture de la vanne sur 0 % ;
2. Appuyer sur démarrer. Les ventilateurs commenceront à tourner à la vitesse maximale ;
3. Vérifier que le flux d'air sortant est froid ;



Remarque :

Cela peut prendre un peu de temps avant que la vanne s'ouvre au bon pourcentage d'ouverture.

4. Répéter les étapes 1 et 2 pour 50 % et 100 % également. Ce faisant, vérifier que le flux d'air sortant devient chaud.

Vérification du contact de porte

Cette fonction vérifie le fonctionnement d'un contact de porte raccordé à l'appareil. Pour ce faire, vous devez ouvrir et refermer la porte, afin que le terminal de commande puisse détecter le contacteur.

Étalonnage du capteur de filtre

L'appareil peut être équipé d'un capteur de filtre. L'étalonnage du capteur va déterminer le niveau de base du capteur de filtre. Effectuer l'étalonnage après avoir installé un appareil encastré, par exemple.

fr



Attention :

Assurez-vous que l'appareil est convenablement installé et que les filtres sont propres.

Installation

Ce manuel d'installation vous guidera concernant les réglages les plus souvent utilisés.

Ce manuel d'installation démarre automatiquement au premier démarrage de l'appareil et après réinitialisation des paramètres d'usine.

Code appareil

Pour entrer le code appareil après remplacement d'une carte de commande dans un appareil.

Réglages par défaut

Restaure les réglages d'usine par défaut du menu. Les réglages effectués dans le menu configuration sont conservés.

Configuration usine

Restaure la configuration usine par défaut. Tous les réglages sont alors perdus.



Remarque :

Le guide d'installation sera redémarré.

Réinitialiser le système

Le terminal de commande cherche à nouveau une connexion avec les appareils reliés. Utiliser cette fonction pour corriger des erreurs et pendant la connexion ou la déconnexion des appareils.

3.8 USB

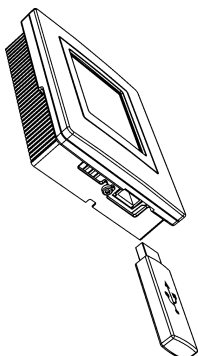

Le terminal de commande est équipé d'un port USB auquel seul un lecteur USB peut être branché. Il sert à :

- mettre à jour le logiciel
- importer et exporter les paramètres
- exportation des données de fonctionnement

Ce menu est activé automatiquement lors du branchement d'une clé USB. Le menu se referme lorsque la clé USB est retirée.

fr



Attention :

Ne pas retirer la clé USB pendant les mises à jour ou pendant l'importation ou l'exportation de données. Ceci peut prendre plusieurs minutes.



Avertissement :

La connexion d'autres dispositifs électroniques au port USB risque d'endommager gravement le terminal de commande ou d'autres composants électroniques.

Mise à jour du logiciel

Biddle travaille sans cesse dans le but d'améliorer ses produits et vous conseille d'installer les mises à jour du logiciel du terminal de commande dès qu'elles sont disponibles. Rendez-vous sur www.biddle.info/software pour obtenir les mises à jour.

- Vous pouvez trouver la version du logiciel installé depuis [Maintenance > État](#).
- Télécharger la dernière version du logiciel à partir du site Biddle.

Voir aussi :6.15 [Mettre à jour le logiciel](#)

Envoyer un logo

Il est possible de placer votre propre logo en arrière plan de l'afficheur.

Caractéristiques requises de l'image :

- Windows bitmap ;
- Nom de fichier : logo.bmp;
- Dimensions maximales : 240 x 320 pixels ;
- Profondeur de couleur : niveaux de gris 8 bits ou couleur 24 bits.

**Remarque :**

Le téléchargement de votre logo remplace le logo Biddle standard.

Export/import réglages

Pour copier les réglages d'un terminal de commande à un autre.

Voir aussi : [Copier les paramètres du terminal de commande b-touch](#)

fr

Journal d'exportation...

Les fonctions d'exportation de journal écrivent des données sur le fonctionnement de l'appareil sur la clé USB. Ces données peuvent ensuite être analysées sur ordinateur.

Les fichiers contiennent les données suivantes :

- log_func : Données concernant le fonctionnement de l'appareil.
- log_error : Historique des messages d'erreurs.
- log_user : Historique des réglages utilisateur.
- log_stat : *non utilisé.*
- system_info : Vue d'ensemble des cartes de commande et des terminaux de commande.
- log_IR : Températures mesurées par capteur infrarouge.

Voir aussi :

6.14 « Copier les paramètres du terminal de commande b-touch » à la page 98

6.15 « Mettre à jour le logiciel » à la page 99

4 . . Erreurs



Danger :

Toute opération à l'intérieur de l'appareil ne peut être réalisée que par un technicien qualifié.

fr



Avertissement :

Lire les consignes de sécurité avant de commencer.

Voir aussi :

1.5.2 « Problèmes de sécurité liés à l'installation, à la maintenance et à l'entretien » à la page 19

4.1 Résolution de problèmes simples



Si vous soupçonnez une erreur, essayez d'abord d'y remédier à l'aide du tableau ci-dessous. Il n'est pas nécessaire d'être un expert pour cela.

Si cela ne suffit pas à résoudre le problème, il peut y avoir un défaut ; dans ce cas prévenir l'installateur.

Certains problèmes peuvent être résolument de façon simple en réinitialisant une fois le système. (voir 1.3 Réinitialiser le système)

PROBLÈME	CAUSE PROBABLE	SOLUTION
L'appareil ne fonctionne pas.	L'appareil n'a pas été mis sous tension	Mettre en marche l'appareil
	L'appareil n'est pas sous tension.	Vérifier l'alimentation secteur : • interrupteur sectionneur,
	L'appareil a été mis hors tension par des éléments de commande extérieurs	Vérifier les terminaux de commande externes, si présents :
	L'appareil a été mis hors tension par une protection thermique.	1. Arrêter l'appareil à l'aide du terminal de commande. 2. Laisser refroidir l'appareil. 3. Mettre l'appareil sous tension et vérifier s'il fonctionne. Contacter Biddle si cette erreur persiste.
L'appareil est éteint mais continue de fonctionner.	<i>Pour les modèles chauffés électriquement uniquement</i> : l'appareil se refroidit automatiquement.	Ceci n'est pas une erreur. Normalement, l'arrêt automatique de l'appareil interviendra dans les 10 minutes.
L'appareil est sous tension mais n'envoie pas d'air.	Les ventilateurs peuvent être arrêtés en cas de faible différence de température entre l'intérieur et l'extérieur.	Ceci n'est pas une erreur. Si vous considérez cela comme étant un problème, la valeur de la fonction 42. Température d'arrêt des ventilateurs peut être mise à zéro.
L'appareil n'envoie pas beaucoup d'air. (Il y a un courant d'air)	Les sections d'entrée et/ou de soufflage d'air sont obstruées.	Enlever les obstacles présents au niveau des sections d'entrée et/ou de soufflage d'air.
	L'appareil est réglé sur un régime faible.	Augmenter le régime de l'appareil.
	Le filtre est encrassé.	Nettoyer ou remplacer le filtre.
	<i>Pour les modèles avec chauffage uniquement</i> : L'échangeur de chaleur est sale.	Nettoyer l'échangeur de chaleur.
L'appareil ne chauffe pas ou pas suffisamment.	L'appareil est réglé sur un régime faible.	Augmenter le régime de l'appareil.
	<i>Pour les modèles chauffés hydrauliquement uniquement</i> : Le système de chauffage central ne fonctionne pas correctement.	Vérifier l'alimentation du chauffage central. • Vérifier les raccordements. • Vérifier le fonctionnement. • Vérifier la capacité.

PROBLÈME	CAUSE PROBABLE	SOLUTION
Le terminal de commande n'affiche rien.	L'unité de commande ne reçoit pas d'alimentation.	Vérifier l'alimentation secteur : <ul style="list-style-type: none"> • brancher la prise électrique, • interrupteur sectionneur,
L'écran est allumé, mais ne réagit pas au toucher.	Si le symbole  est présent à l'affichage : L'afficheur est verrouillé.	Toucher l'écran pendant 5 secondes pour le déverrouiller.
L'écran clignote	L'alimentation électrique est trop faible ou n'est pas constante	Réduire la luminosité de l'écran à un niveau où l'écran ne clignote plus via menu > Préférences > Luminosité de l'écran.
L'appareil souffle de l'air froid (sans message d'erreur).	La température de soufflage dépend des températures extérieure et intérieure	Ceci n'est pas une erreur. Si vous considérez cela comme un problème, la valeur de la fonction 6. Température de l'air minimale peut être augmentée.
L'appareil souffle de l'air froid .	Le chauffage a été arrêté manuellement.	Mettre le chauffage en marche via menu > Chauffage.
	Le chauffage a été arrêté parce que la température extérieure est trop élevée.	Ceci n'est pas une erreur. Si vous considérez cela comme un problème, la valeur de la fonction 41. Température d'arrêt du chauffage peut être augmentée.
	La température ambiante réglée est atteinte. L'appareil ventile sans chauffage.	Ceci n'est pas une erreur.
	Le chauffage a été arrêté par un signal à l'entrée de l'appareil.	Ceci n'est pas une erreur. Si vous considérez cela comme étant un problème, la valeur de la fonction peut être modifiée par 60. Fonction des entrées.
Le chauffage a été désactivé (le flux d'air sur l'écran est bleu) et l'appareil souffle de l'air chaud malgré tout.	Le chauffage a été activé par la protection antigel supplémentaire.	Ceci n'est pas une erreur. Si vous considérez cela comme un problème, la fonction 45. Protection antigel supplémentaire peut être désactivée.
Les ventilateurs fonctionnent à une valeur supérieure à celle prévue	S'il y a une grande différence entre la température actuelle et celle réglée, un appareil peut fonctionner de manière temporaire à une valeur de réglage plus élevée, pour atteindre la température de consigne plus rapidement.	Ceci n'est pas une erreur. Si vous considérez cela comme un problème, vous pouvez désactiver la fonction 33. Fonction d'amorçage , la régler sur une autre différence de température ou définir une autre augmentation du réglage de la ventilation.

PROBLÈME	CAUSE PROBABLE	SOLUTION
La porte est fermée mais les ventilateurs fonctionnent toujours.	Ceci peut être dû aux paramètres pour une situation de porte fermée.	Vérifiez les paramètres de la fonction 25. Auto : Réponse porte .
Pour les appareils reliés à un système Daikin :		
Les boutons  et  du terminal de commande Daikin ne fonctionnent pas.	Ces boutons sont sans fonction, en association avec un rideau d'air Biddle.	Le rideau d'air fonctionne grâce au terminal de commande Biddle b-touch.
Le rideau d'air diffuse de l'air ambiant.	Une erreur s'est produite dans le système Daikin	Vérifier les paramètres sur le terminal de commande Daikin.
	Le système Daikin a automatiquement éteint le chauffage.	Vérifier les paramètres sur le terminal de commande Daikin.
Le rideau d'air diffuse de l'air non chauffé ou froid ou ne fonctionne pas et le terminal de commande Daikin affiche  .	Le système Daikin fonctionne en mode dégivrage. Ceci dure 5 à 10 minutes.	Patience jusqu'à la fin du dégivrage.

fr

4.2 Messages d'erreur sur le terminal de commande

4.2.1 Affichage des erreurs

Erreurs actuelles

Les erreurs actuelles s'affichent sur l'écran d'accueil. Si une erreur s'est résolue par elle-même, un message correspondant s'affiche.

Lorsque vous touchez le message d'erreur, une explication et une liste des mesures à prendre s'affiche à l'écran. Le message ne disparaîtra de l'écran d'accueil que lorsque l'erreur aura été corrigée.

Plusieurs erreurs peuvent se produire simultanément. Vous pouvez visualiser la liste des codes d'erreurs actuels via [menu > Maintenance > Erreurs actuelles](#).

Erreurs n'étant plus actuelles

Si une erreur s'est résolue par elle-même, un message correspondant s'affiche. Touchez ce message pour afficher l'historique des erreurs ainsi que pour visualiser les cinq dernières erreurs et l'heure à laquelle elles se sont produites. Vous pouvez également consulter cette liste en touchant [menu > Maintenance > Historique des erreurs](#).

Ce message disparaîtra lorsque vous le toucherez ou lorsque vous rallumerez l'appareil.



4.2.2 Supprimer les erreurs

La plupart des messages d'erreur disparaissent automatiquement une fois le problème résolu. Cependant, certaines erreurs doivent être corrigées en supprimant le message d'erreur via [menu > Maintenance > Erreurs actuelles](#).

4.2.3 Réinitialiser le système

Certaines erreurs peuvent être corrigées en réinitialisant le terminal de commande via [menu > Maintenance > Réinitialiser le système](#) : le terminal cherchera alors les appareils connectés.

Au cours de ce processus, tous les réglages sont conservés.

4.3 Résolution des erreurs accompagnées d'un message d'erreur

Essayer de résoudre les erreurs accompagnées d'un message d'erreur en utilisant le tableau de codes d'erreurs. Pour cela, une compétence technique est nécessaire.

CODE	CAUSE PROBABLE	SOLUTION
EI	<p>Le terminal de commande ne communique pas avec un ou plusieurs des appareils raccordés.</p> <p>Cette erreur peut se produire :</p> <ul style="list-style-type: none"> • après l'enlèvement ou le remplacement d'un appareil raccordé, • en raison d'un dysfonctionnement momentané de l'alimentation électrique d'un appareil raccordé, • en raison d'un mauvais câblage, • en raison d'un défaut. 	<ol style="list-style-type: none"> 1. Vérifier si tous les appareil branchés sont branchés à l'alimentation secteur. 2. Vérifier la présence du connecteur factice sur le terminal X535 du dernier appareil raccordé. 3. Vérifier les câbles de commande : <ul style="list-style-type: none"> • sont-ils correctement raccordés et sans coupure ? • ont-ils été posés étendus ou enroulés de manière bifilaire ? • sont-ils protégés contre les champs magnétiques ? 4. Vérifier les fusibles. 5. Vérifier le raccordement entre le terminal de commande et les connecteurs X530 et X535 dans l'appareil. 6. Réinitialiser le système si le message d'erreur ne s'affiche pas automatiquement.

CODE	CAUSE PROBABLE	SOLUTION
E2	Des appareils avec code appareil non autorisé ou inconnu, ou une association non autorisée de types d'appareils, sont raccordés.	Vérifier et comparer les types d'appareil sur la plaque signalétique. Ces appareils doivent utiliser le même type de batterie et idéalement la même capacité.
	Le logiciel du terminal de commande n'est plus à jour.	Vérifier le numéro de version du logiciel par menu > Maintenance > État).
	Le terminal de commande est bien sous tension mais ne communique avec aucun appareil.	<ol style="list-style-type: none"> Vérifier les câbles de commande : <ul style="list-style-type: none"> sont-ils correctement raccordés et bien intacts ? ont-ils été posés étendus ou enroulés de manière bifilaire ? sont-ils protégés contre les champs magnétiques ?
E3	<i>Pour les modèles chauffés électriquement :</i> La résistance sur la carte de circuit imprimé du chauffage électrique ne fonctionne pas correctement.	<ol style="list-style-type: none"> Supprimer le message d'erreur. Vérifier le raccordement du RI.6K sur la carte de circuit imprimé EVW. (voir schéma électrique) Si elle est correcte : remplacer la résistance.
E4	<i>Pour les modèles chauffés électriquement :</i> Un thermostat de surchauffe a arrêté l'appareil ; ceci est une protection contre la surchauffe. Cette erreur peut se produire : <ul style="list-style-type: none"> après une coupure temporaire de la tension d'alimentation de l'appareil, par exemple une panne de réseau ; si le passage d'air au niveau du filtre est insuffisant en raison de son encrassement. Dans d'autres cas, il peut être question d'un défaut grave qui peut présenter des dangers pour les personnes.	<ol style="list-style-type: none"> Supprimer le message d'erreur. Vérifier les ventilateurs. Si un (ou plusieurs) ventilateur(s) ne fonctionne(nt) pas, vérifier : <ul style="list-style-type: none"> le câblage du ventilateur ; le raccordement sur les cartes de commande (connecteur X344) ; Si ces éléments sont en bon état, remplacer le ventilateur. Vérifier le degré d'encrassement du filtre . Le nettoyer ou le remplacer si nécessaire. Contacter Biddle si cette erreur persiste.
E5	<i>Pour les modèles chauffés électriquement :</i> Le chauffage continue de fonctionner en raison d'un relais qui ne fonctionne pas correctement. Il peut s'agir d'un défaut grave qui peut présenter un risque aux personnes.	<ol style="list-style-type: none"> Supprimer le message d'erreur. Couper puis rebrancher l'alimentation secteur de l'appareil. Faire fonctionner l'appareil pendant quelque temps sans chauffage et vérifier si l'air de soufflage reste froid. Il y a une panne grave si : <ul style="list-style-type: none"> il y a chauffage tout de même ; ce message d'erreur se répète au bout d'une demi-heure ; cette erreur persiste. Si c'est le cas, procéder de la manière suivante : <ul style="list-style-type: none"> mettre immédiatement l'appareil hors tension ; contacter Biddle.

CODE	CAUSE PROBABLE	SOLUTION
E6	<p><i>Pour les modèles chauffés hydrauliquement :</i> Il y a risque de gel à cause d'une température de soufflage trop basse. La protection antigel a été activée.</p> <p>Le gel peut endommager l'échangeur de chaleur.</p>	<ol style="list-style-type: none"> 1. Supprimer le message d'erreur. 2. Veiller à ce que la température dans le local reste supérieure à 8 °C (47 °F). 3. Suivre les indications du code d'erreur F3 <p>Vous pouvez éviter cette erreur en permettant à l'appareil de mettre en marche le système de chauffage central en cas de risque de gel (Fonction 6 I. Fonction des sorties : sur Marche chauffage).</p>
E7	Erreur de ventilateur.	<ol style="list-style-type: none"> 1. Supprimer le message d'erreur 2. Vérifier les ventilateurs. Si un (ou plusieurs) ventilateur(s) ne fonctionne(nt) pas, vérifier : <ul style="list-style-type: none"> • le câblage du ventilateur ; • les connexions sur les cartes de commande (X344) ; • le fusible du transformateur ; • le transformateur lui-même. <p>Si ces éléments sont en bon état, remplacer le ventilateur.</p>
F1	Une erreur se produit dans la vanne de ventilation.	<ol style="list-style-type: none"> 1. Supprimer le message d'erreur 2. Changer le régime de chauffage à l'aide du terminal de commande et vérifier la mobilité de la vanne de ventilation. 3. Enlever les obstacles éventuels de la course de la vanne de ventilation. 4. Vérifier que l'appareil n'est pas sous tension au niveau de la source d'alimentation électrique (si c'est le cas, cela risque d'endommager le mécanisme d'entraînement de la vanne de commande). 5. Vérifier le câblage et les connecteurs X364. 6. Remplacer le mécanisme d'entraînement de la vanne de commande.
F2	<p><i>Pour les modèles chauffés hydrauliquement :</i> Il y a trop de chauffage.</p> <p>Cette erreur peut se produire en cas de mauvais fonctionnement de la vanne de commande.</p>	<ol style="list-style-type: none"> 1. Arrêter l'appareil à l'aide du terminal de commande, patienter une minute, puis le remettre en marche. 2. Vérifier que les raccordements des tuyaux d'alimentation et de retour n'ont pas été interchangés. 3. Vérifier le câblage et les connecteurs de la commande de vanne et du capteur de température de soufflage (X350). 4. Retirer la commande de la vanne et vérifier le bon fonctionnement du mécanisme interne.

CODE	CAUSE PROBABLE	SOLUTION
F3	<p><i>Pour les modèles chauffés hydrauliquement :</i> La mise en marche du système de chauffage central intervient après celle de l'appareil.</p>	<p>Vous pouvez :</p> <ul style="list-style-type: none"> • avancer la mise en marche du système de chauffage central ; • régler l'appareil pour mettre en marche le chauffage central : Mettre la fonction 61. Fonction des sorties : sur Marche chauffage et raccorder la sortie correspondante au système de chauffage central. • annuler le message d'erreur : Régler la fonction 21. Options interface utilisateur > Affichage erreurs sur Désactiver.
	<p><i>Pour les modèles chauffés hydrauliquement :</i> Le chauffage est insuffisant. Cette erreur peut se produire :</p> <ul style="list-style-type: none"> • si la quantité d'eau chaude fournie n'est pas suffisante ; • en cas de mauvais fonctionnement de la vanne de régulation. 	<ol style="list-style-type: none"> 1. Vérifier le système de chauffage central : <ul style="list-style-type: none"> • est-il en marche ? • peut-il produire suffisamment d'eau chaude ? 2. Vérifier si l'échangeur de chaleur ne devient que partiellement chaud : si c'est le cas, une purge est nécessaire. 3. Vérifier le câblage et les connecteurs de la commande de vanne (X370) et du capteur de température d'entrée d'air (X360). 4. Retirer la commande de la vanne et vérifier le bon fonctionnement du mécanisme interne.
	<p><i>Pour les modèles chauffés électriquement :</i> Le chauffage est insuffisant du fait qu'un des éléments de chauffage ne fonctionne pas.</p>	<ol style="list-style-type: none"> 1. Vérifier les fusibles de l'alimentation secteur. 2. Vérifier le câblage et les raccordements des éléments de chauffage ; se référer au schéma électrique <p>Si aucune anomalie n'est constatée, un relais est défectueux : Contacter Biddle.</p>
	<p><i>Pour tous les modèles :</i> Si les ventilateurs ne tournent pas :</p>	<ol style="list-style-type: none"> 1. Vérifier si les ventilateurs tournent. Si un (ou plusieurs) ventilateur(s) ne fonctionne(nt) pas, vérifier : <ul style="list-style-type: none"> • le raccordement des ventilateurs ; • les connexions sur le circuit imprimé (connecteurs X60) ; • le fusible du transformateur ; • le transformateur lui-même.
F4	<p>Le capteur de température du terminal de commande est défectueux. La régulation de la température ambiante fonctionne désormais exclusivement avec le capteur situé dans l'arrivée d'air de l'appareil.</p>	<p>Si vous souhaitez que la température ambiante soit réglée par le capteur du terminal de commande, remplacez le terminal de commande (si la fonction 71. Capteur de température intérieure est sur Terminal de commande).</p>
	<p>Si la fonction 65. Entrée du terminal de commande est sur Température : Le capteur de température extérieure est en défaut ou n'est pas raccordé au terminal de commande.</p>	<p>Vérifier le câblage entre le capteur de température extérieure et le réceptacle X426 du support mural. Si cette erreur persiste, remplacer le capteur.</p>

CODE	CAUSE PROBABLE	SOLUTION
F5	Le capteur de température dans la partie soufflage de l'appareil ne fonctionne pas.	<ol style="list-style-type: none"> Vérifier le câblage et le raccordement du capteur (connecteur X350). Remplacer le capteur.
F6	Le capteur de température d'arrivée d'air de l'appareil ne fonctionne pas.	<ol style="list-style-type: none"> Vérifier le câblage et le raccordement du capteur (connecteur X360). Remplacer le capteur.
F7	<p>Le capteur de température extérieure ne fonctionne pas.</p> <p>Sur l'écran d'accueil, un symbole indique également l'absence de capteurs de température extérieure.</p>	<p>Si le capteur de température extérieure connecté fait partie du système :</p> <p>La température extérieure est maintenant basée sur la moyenne mensuelle de votre pays.</p> <ol style="list-style-type: none"> Vérifier le câblage et le raccordement du capteur de température extérieure (connecteur X540). Vous pouvez éventuellement remplacer le capteur. Vous pouvez choisir de ne pas utiliser les capteurs de température extérieure, en suivant le guide d'installation. <p>Si les capteurs de température extérieure connectés ne font pas partie du système :</p> <ol style="list-style-type: none"> Supprimer le message d'erreur. Le symbole indiquant l'absence de capteurs de température extérieure reste affiché sur l'écran d'accueil si la température extérieure n'est pas mesurée par le capteur infrarouge non plus, mais est basée sur un tableau des températures.
F8	Le capteur de pression est défectueux.	<ol style="list-style-type: none"> Vérifier le câblage et le raccordement du capteur (connecteur X520). Remplacer le capteur.
F15	<p>Le capteur infrarouge ne fonctionne pas/ne fonctionne pas correctement.</p> <ul style="list-style-type: none"> Si aucun capteur de température extérieure n'est utilisé, la température extérieure est maintenant basée sur la température moyenne mensuelle de votre pays. Sur l'écran d'accueil, un symbole indique également l'absence de capteurs de température extérieure. La température intérieure est désormais mesurée par un capteur dans la section d'entrée. L'appareil est désormais activé par le contact de porte connecté, si l'appareil en est équipé. 	<p>Si le capteur IR fait partie du système :</p> <ol style="list-style-type: none"> Vérifier le câblage et le raccordement du capteur IR (connecteur X346). Vous pouvez éventuellement remplacer le capteur. Vous pouvez également configurer le système de façon à ne pas utiliser le capteur infrarouge.

Voir aussi :

- 5.2 « Remplacement ou nettoyage du filtre » à la page 87
- 6.6 « Réinitialisation du thermostat de surchauffe » à la page 93
- 1 « Fusibles » à la page 1
- 4.2 « Messages d'erreur sur le terminal de commande » à la page 78
- 2.10 « Ajustement du capteur infrarouge » à la page 48

fr

4.4 Résolution des erreurs sans message d'erreur

Si vous soupçonnez une erreur alors qu'aucun message d'erreur ne s'affiche :

1. Vérifier sur la base des sections précédentes si vous pouvez aisément résoudre le problème.
2. Essayer d'effectuer le dépannage à l'aide du tableau ci-dessous. Pour cela, une compétence technique est nécessaire.

PROBLÈME	CAUSE PROBABLE	SOLUTION
L'appareil ne répond pas aux modifications.	Il n'y a pas de connexion avec le terminal de commande depuis plus de 10 heures. L'appareil est configuré en mode sans échec.	<p><i>Si l'affichage du terminal de commande fait partie du système :</i> Restaurer la communication avec le terminal de commande. Voir erreur E1.</p> <p><i>Si le système fonctionne sans terminal de commande :</i> Régler le système pour fonctionner sans terminal de commande. Voir 2.7.1 Spécificités du terminal de commande.</p>
	Le capteur infrarouge est mal réglé.	Vérifier le réglage du capteur infrarouge.
	Le terminal de commande fonctionne normalement mais l'appareil ne répond pas.	L'appareil est commandé par le signal d'une régulation externe.
Le terminal de commande fonctionne normalement mais l'appareil ne répond pas.	Les ventilateurs peuvent être arrêtés en cas de faible différence de température entre l'intérieur et l'extérieur.	Ceci n'est pas une erreur. Si vous considérez cela comme étant un problème, la valeur de la fonction peut être 42. Température d'arrêt des ventilateurs .
	Vérifier l'alimentation électrique des ventilateurs.	<ol style="list-style-type: none"> 1. Vérifier le fusible du transformateur. 2. Vérifier le câblage entre le transformateur et les ventilateurs. 3. Remplacer le transformateur.

PROBLÈME	CAUSE PROBABLE	SOLUTION
L'écran clignote	Le câble de commande entre le terminal de commande et le premier appareil est trop long	Enlever le surplus de câble
L'appareil ne fonctionne pas, l'écran est noir et ne réagit pas au toucher.	L'appareil ne reçoit pas de courant.	Vérifier l'alimentation secteur : <ul style="list-style-type: none"> • interrupteur sectionneur, • l'appareil est alimenté. • raccordements et câblage de l'alimentation électrique.
	La connexion entre le terminal de commande et la carte de commande est défectueuse.	<ol style="list-style-type: none"> 1. Vérifier le câble de commande. 2. Vérifier le câblage entre la plaque de connexion et la carte de commande (connecteurs X530 et X60).
	La carte de commande ne fonctionne pas ; les LEDs de la carte de commande ne s'illuminent pas.	<ol style="list-style-type: none"> 1. Vérifier le fusible F141. 2. Vérifier le câble d'alimentation (connecteur X01). 3. Remplacer la carte de commande.
	Le terminal de commande est défectueux.	Vérifier le terminal de commande en le raccordant à un autre appareil avec un autre câble. Remplacer le terminal de commande s'il ne fonctionne toujours pas.
Un seul ventilateur ne fonctionne pas.	Le ventilateur est défectueux ou ne reçoit pas de courant.	<ol style="list-style-type: none"> 1. Vérifier le câblage du ventilateur. 2. Vérifier le fusible du transformateur. 3. Remplacer le ventilateur.
Les ventilateurs ne fonctionnent pas à une certaine vitesse.	Mauvaise connexion sur le branchement concerné.	<ol style="list-style-type: none"> 1. Vérifier les connexions sur le transformateur. 2. Vérifier le connecteur X60.
Pour les appareils reliés à un système Daikin :		
L'écran du terminal de commande Daikin n'affiche rien.	L'alimentation électrique de l'appareil connecté est interrompue.	<ol style="list-style-type: none"> 1. Vérifier l'alimentation secteur. 2. Consulter le manuel d'installation du terminal de commande. 3. Contacter le fournisseur.
	Mauvaise connexion du terminal de commande.	
	L'électronique Daikin dans le rideau d'air est défectueuse.	

PROBLÈME	CAUSE PROBABLE	SOLUTION
Le terminal de commande Daikin signale une erreur (voyant clignotant et/ou code d'erreur).	L'électronique Daikin de l'appareil ou de l'unité extérieure détecte une erreur.	<ol style="list-style-type: none">1. Consulter le manuel d'entretien de l'appareil extérieur.2. Contacter le fournisseur.
L'appareil souffle constamment de l'air froid pendant une longue période et/ou de la condensation coule de l'appareil.	Le rideau d'air est défectueux. Avertissement : cette situation peut entraîner un danger et/ou des dommages.	<ol style="list-style-type: none">1. Mettre immédiatement tout le système hors tension.2. Contacter le fournisseur.

fr

5 . . Maintenance

5.1 Introduction

Ce chapitre contient les opérations de maintenance que l'utilisateur peut effectuer lui-même. Les opérations de maintenance et les réparations devant être réalisées par un installateur sont abordées au chapitre [6 Entretien](#).

fr

5.2 Remplacement ou nettoyage du filtre

Le filtre doit être nettoyé à intervalles réguliers. Un filtre encrassé peut être à l'origine d'un chauffage insuffisant et d'un niveau sonore élevé. La périodicité à laquelle le filtre doit être nettoyé dépend de l'environnement.

En cas de défaut, l'encrassement du filtre est contrôlé en fonction de la durée de fonctionnement de l'appareil. En option, l'appareil peut être équipé d'un capteur de filtre mesurant l'encrassement du filtre. Vous pouvez modifier le temps entre deux opérations de nettoyage, en ajustant la durée de vie du filtre ou l'intervalle de nettoyage.

Le filtre peut être nettoyé, par exemple, avec un aspirateur. Après plusieurs nettoyages, le filtre devra toutefois être remplacé. Des filtres de remplacement sont disponibles chez Biddle.

5.2.1 Procédure lors du remplacement du filtre

1. Sélectionner [menu > Filtre > Nettoyage du filtre](#) sur le terminal de commande.
2. Patienter jusqu'à l'arrêt des ventilateurs et le refroidissement de l'échangeur de chaleur.
3. Nettoyer ou remplacer les filtres.
4. Sélectionner [ok](#) sur le terminal de commande lorsque vous avez fini de nettoyer ou de remplacer les filtres.

La durée de vie des filtres est ensuite réinitialisée.

fr

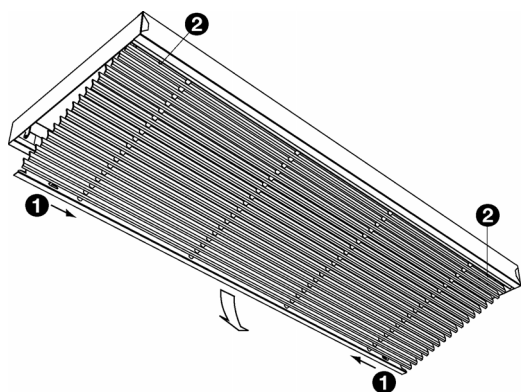
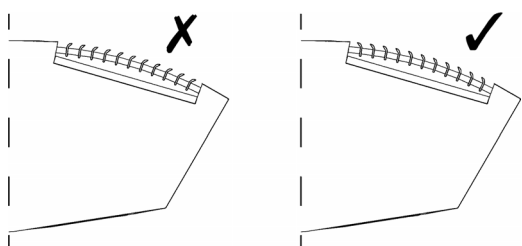
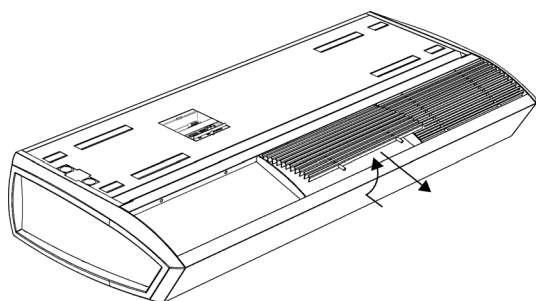

5.2.2 Dépose du filtre

Pour les modèles apparents

1. Retirer la grille du capot d'aspiration :
 - Faire glisser la grille vers le haut.
 - Incliner la grille légèrement vers le haut.
 - Retirer la grille du capot.
2. Nettoyer ou remplacer le filtre.
3. Remettre la grille sur le capot d'aspiration.



Attention :

Placer la grille en bonne position sur le capot d'aspiration. Ce faisant, tenir compte de la direction des lamelles.

Pour les modèles encastrés et en cassette

1. Ouvrir la grille d'entrée :
 - Rapprocher les deux électrodes ① afin que la grille bascule vers le bas.
2. Faire glisser le filtre hors de la grille.
3. Nettoyer ou remplacer le filtre.
4. Remettre la grille sur le capot d'aspiration.

5.3 Nettoyage de l'appareil

Vous pouvez nettoyer l'extérieur de l'appareil à l'aide d'un chiffon humide et d'un détergent destiné à un usage domestique. Ne pas utiliser de solvants.



Attention :

Éviter la pénétration d'eau dans l'appareil.

5.4 Maintenance périodique

Biddle conseille de faire exécuter chaque année les opérations d'inspection et d'entretien suivantes par un installateur ou autre expert technique.

- Vérifier la propreté et l'intégralité du filtre. Remplacer le filtre si nécessaire.
- Vérifier que l'élément chauffant est propre. Les dépôts de poussière peuvent causer une odeur désagréable.

Dépoussiérer avec prudence à l'aide d'un aspirateur.



Attention :

Les lamelles de l'échangeur de chaleur sont fragiles.



Avertissement :

Les lamelles de l'échangeur de chaleur sont tranchantes.

- Vérifier le fonctionnement des ventilateurs.
- Vérifier si le terminal de commande contient des messages d'erreurs enregistrés.

6. . Entretien

fr



Avertissement :

Les opérations d'installation ne peuvent être réalisées que par un technicien qualifié.



Avertissement :

Lire les consignes de sécurité avant de commencer.

6.1 Accès à l'intérieur de l'appareil

Pour tous les modèles

1. Arrêter l'appareil à l'aide du terminal de commande.



Avertissement :

Déconnecter l'alimentation secteur (débrancher la prise électrique ou mettre l'interrupteur sectionneur sur ARRÊT).

Pour les modèles apparents

1. Déposer les capots d'aspiration de l'appareil :
 - Soulever le bas du capot et le décrocher.

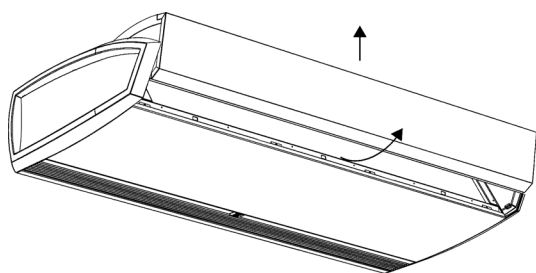

Pour les modèles en cassette

1. Retirer la grille d'entrée de son châssis :
 - Rapprocher les deux électrodes ❶ dans la grille : la grille bascule alors vers le bas.
 - Rapprocher les deux électrodes situées au niveau de ❷ et retirer la grille.

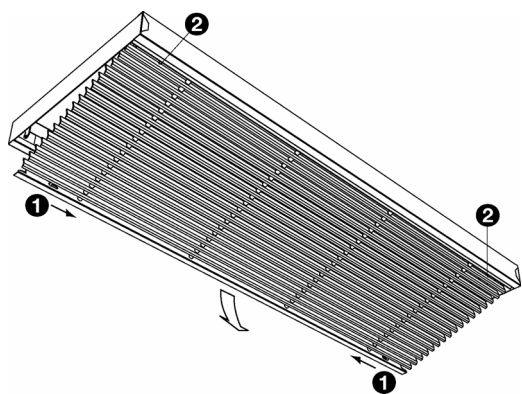

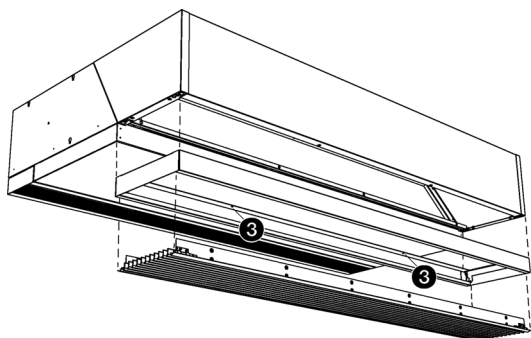

2. Desserrer les vis ③ et retirer le châssis.

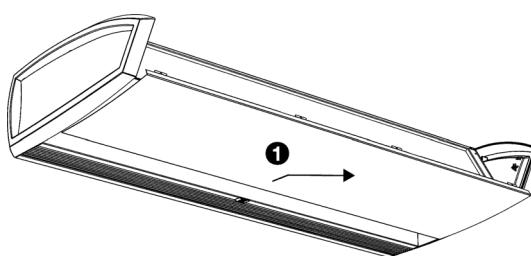

Pour tous les modèles

1. Déposer le panneau d'inspection ① :

- Retirer les vis sur la face avant du panneau d'inspection.
- Tirer légèrement le panneau vers l'avant et le retirer.



Attention :

Le panneau se libère complètement : veuillez vous assurer qu'il ne tombe pas.



Avertissement :

Lors du repositionnement du panneau d'inspection, toujours fixer celui-ci à l'aide de boulons bridés à bords meulés ; ils sont nécessaires pour le raccordement à la terre.

6.2 Module électronique

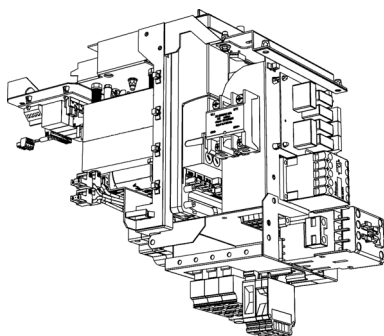

L'appareil contient un module électronique. Suivant les versions, il peut contenir :

- les transformateurs,
- la carte de commande ;
- la plaque de connexion ;
- les fusibles.

6.3 Enlever la carte de commande

1. Arrêter l'appareil à l'aide du terminal de commande.



Avertissement :
Couper l'alimentation secteur.

L'appareil est équipé de 2 câbles d'alimentation. S'assurer que l'alimentation électrique de la carte de commande est également coupée.

2. Ouvrir l'appareil tel que décrit dans [6.1 Accès à l'intérieur de l'appareil](#).
3. **Pour les modèles avec chauffage hybride (types H3E et DKE) :** Retirer les vis ❶ et faire basculer le support supérieur pour l'ouvrir ❷.
4. Débrancher tous les connecteurs de l'appareil et les fils de terre de la carte de commande.
5. Retirer la vis ❸.
6. Faire glisser la carte de commande ❹ pour la dégager et la sortir de l'appareil.
7. Si possible, retirer tout le module électronique en retirant les vis au niveau ❺.

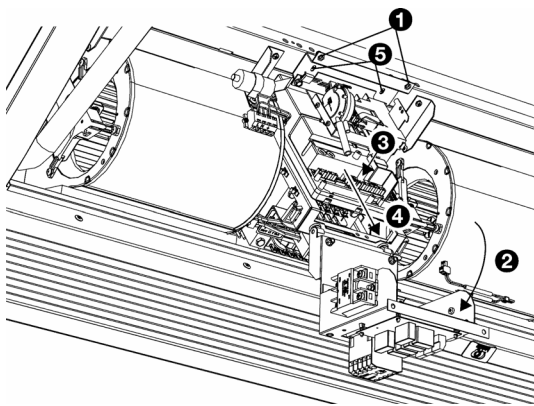

6.4 Raccordement de la carte de commande



Avertissement :
S'assurer que l'alimentation secteur est désactivée

1. Faire glisser la carte de commande en position et bien la visser.
2. Débrancher à nouveau tous les connecteurs et les fils de terre de la carte de commande.
3. Mettre en marche l'appareil et vérifier le fonctionnement.



Remarque :
Avec une nouvelle carte de commande, une erreur E1 peut se produire si l'ancienne carte de commande ne peut plus être trouvée. Ce problème peut être résolu en reconfigurant le système via [menu > Maintenance > Réinitialiser le système](#)



Remarque :

Si vous êtes invité à désigner un nouvel appareil principal, sélectionnez de préférence un appareil dont la carte de commande a été remplacée. Dans ce cas, les réglages sont conservés.

Voir aussi :

2.11 « Mise en marche et vérification du fonctionnement » à la page 48

fr

6.5 Electronique Daikin

Seulement sur les appareils qui utilisent un système Daikin :

Outre les composants électroniques Biddle, l'appareil contient également un Module électronique Daikin.

6.5.1 Accès à l'électronique Daikin de l'appareil

Pour tous les modèles

1. Arrêter l'appareil à l'aide du terminal de commande.

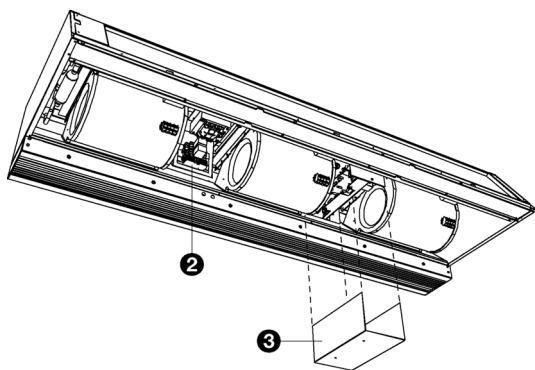

Avertissement :

Couper l'alimentation secteur.

2. Ouvrir l'appareil tel que décrit dans [6.1 Accès à l'intérieur de l'appareil](#).



Remarque :

L'électronique Biddle est située au niveau de ②.

3. Retirer le couvercle ③. L'électronique Daikin se trouve derrière ce couvercle.

6.6 Réinitialisation du thermostat de surchauffe

Pour les modèles avec uniquement un chauffage électrique (type E)

L'appareil est équipé d'un (**types 100 et 150**) ou de deux (**types 200 et 250**) thermostats de surchauffe. Le message d'erreur E4 s'affiche si un thermostat de surchauffe est activé.

1. Le thermostat de surchauffe se réinitialise automatiquement.
2. Supprimer le message d'erreur depuis le terminal de commande.

6.7 Fusibles

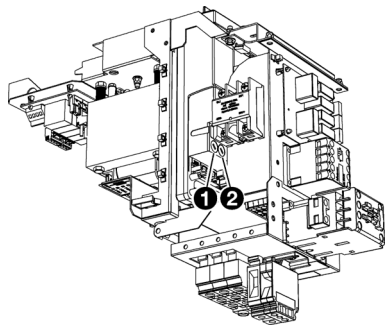

L'appareil est équipé des fusibles suivants :

- fusible FI40 ❶ du transformateur.
- fusible FI41 ❷ de la carte de commande
- 2 fusibles ❸ sur le support du transformateur.

Les valeurs sont indiquées à proximité des fusibles.

Seulement sur les appareils qui utilisent un système Daikin :

Le module électronique Daikin est doté d'un fusible supplémentaire :

- fusible sur la carte de commande, indiqué par FIU.

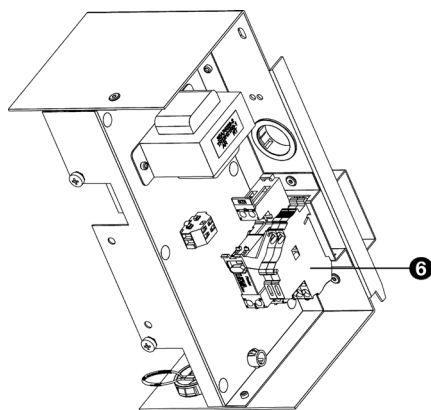
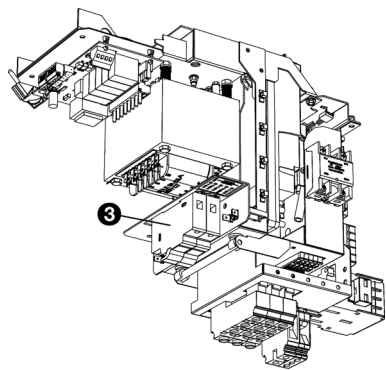

De plus, le module électronique Daikin est muni de 2 autres fusibles. Leur position dépend du modèle :

Modèles avec une largeur de soufflage de 150, 200 ou 250

- 2 fusibles ❹ sur le module électronique Daikin dans l'appareil.

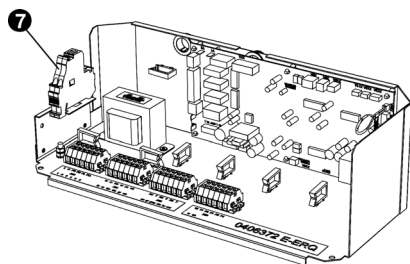

Modèles avec largeur de soufflage de 100

- 2 fusibles ❺ sur le boîtier sur le côté de l'appareil.

6.8 LEDs

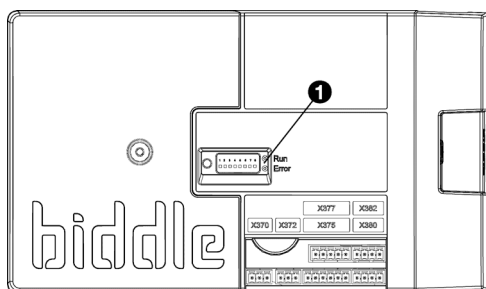

Les lumières LED ❶ sur la carte de commande indiquent ce qui suit :

- *vert continu* : La carte de commande est sous tension.
- *vert clignotant* : La code appareil peut être saisi.
- *rouge continu* : Il y a une erreur locale.



Remarque :

Ceci n'engendre pas toujours nécessairement un message d'erreur dans le terminal de commande.

fr

6.9 Dépose de l'élément de soufflage

L'élément de soufflage héberge le capteur infrarouge et le mécanisme et la commande de la vanne de ventilation.

Pour les modèles encastrés

1. Déposer le conduit de soufflage de l'appareil.

Pour tous les modèles

1. Ouvrir l'appareil tel que décrit dans [6.1 Accès à l'intérieur de l'appareil](#).
2. L'élément de soufflage dispose des connexions suivantes avec le module électronique (en ❶) :
 - La connexion pour le capteur infrarouge ;
 - les connexions de la commande de volet d'air sur la carte de commande (connecteurs X140 et X210) ;
 - le conducteur de mise à la terre.
 Débrancher ces connexions.
3. Entre les lamelles de la grille de soufflage se trouvent 4 vis (en ❷) : dévissez-les.



Attention :

Soutenir l'élément de soufflage pendant le desserrage des vis.

4. L'élément de soufflage est maintenant libéré : enlevez-le soigneusement.

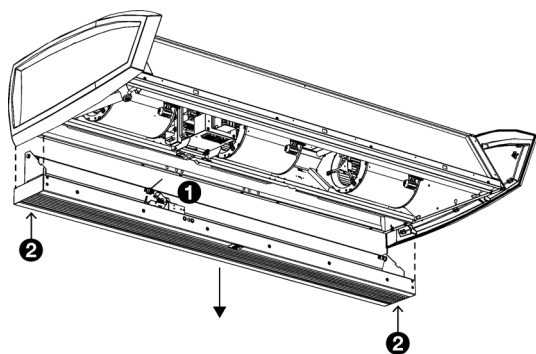

6.10 Purge de l'échangeur de chaleur

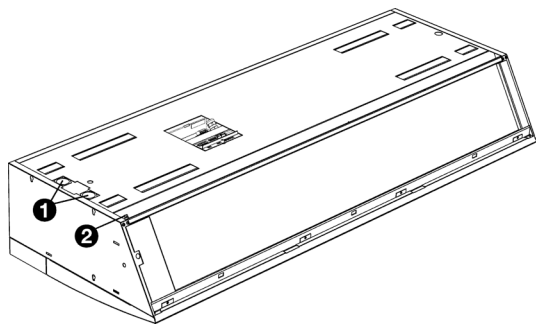

Pour les modèles à chauffage par eau seulement

Le robinet purgeur ❷ se trouve à gauche dans la partie supérieure de l'appareil.

fr

6.11 Purge de l'échangeur de chaleur

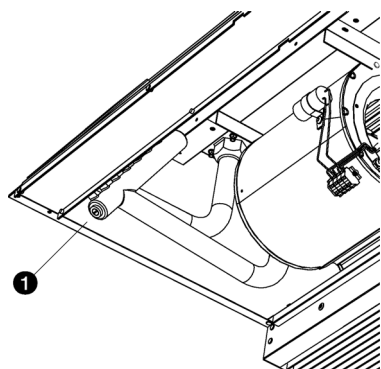

Pour les modèles à chauffage par eau seulement

Le bouchon de vidange ❶ se trouve sur le côté gauche de l'appareil.

6.12 Réglage du code appareil

Le code appareil doit être réglé après remplacement de la carte de commande. Le code appareil dépend du type d'appareil et est indiqué sur la plaque signalétique.

Pour régler le code appareil, il y a deux méthodes :

- directement via le terminal de commande si un seul appareil est relié ;
- via la carte de commande et le terminal de commande si plusieurs appareils sont reliés.



Avertissement :
La saisie d'un code erroné entraînera de mauvaises performances de l'appareil.

6.12.1 Réglage du code appareil via le terminal de commande



Attention :

Le réglage du code appareil à l'aide de cette méthode fonctionne uniquement si un seul appareil est relié au terminal de commande. Si nécessaire, relier le terminal de commande séparément à l'appareil en question.

1. Sélectionner [menu](#) > [Maintenance](#) > [Code appareil](#).
2. Saisir le code appareil via le terminal de commande et appuyer sur [ok](#).

Le terminal de commande cherche alors à nouveau l'appareil.

fr

6.12.2 Réglage du code appareil via la carte de commande et le terminal de commande

1. Brancher l'alimentation secteur (brancher la prise ou enclencher l'interrupteur sectionneur).



Avertissement :

Ne PAS toucher des éléments sous tension.

2. Appuyer sur le micro contact ❶ de la carte de commande .

La LED située à côté du micro contact va commencer à clignoter.

L'écran du terminal de commande affiche huit chiffres : ceci constitue le code appareil.

3. Saisir le code appareil via le terminal de commande et appuyer sur [ok](#).
4. Appuyer sur le micro contact .

La LED située à côté du micro contact va arrêter de clignoter.

Le code appareil est désormais défini.

5. Réinitialiser le terminal de commande.

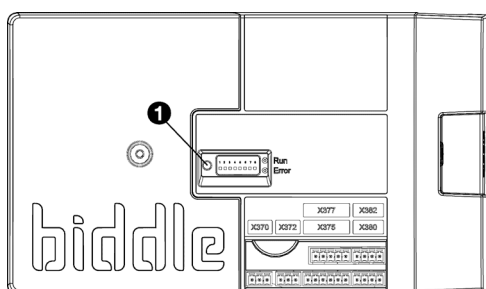

6.13 Réinitialisation du code PIN

Il est possible de réinitialiser le code PIN du terminal de commande à l'aide d'une clé USB :

1. Relier une clé USB au terminal de commande.

Le menu USB est activé

2. Appuyer sur  pendant 10 secondes.

Le code PIN est réinitialisé et un nouveau code PIN doit être saisi.

3. Quitter le menu USB en retirant la clé USB.

6.14 Copier les paramètres du terminal de commande b-touch

Les paramètres du terminal de commande b-touch peuvent être copiés à un autre terminal de commande b-touch.

6.14.1 Ce dont vous avez besoin

Avant de copier les paramètres du terminal de commande, vérifiez que vous disposez des éléments suivants :

- Une clé USB vide. La clé USB doit avoir été formatée pour FAT ou DOS. Ne pas utiliser de disque dur USB pour la mise à jour du logiciel.

6.14.2 Étape 1 : Copier les paramètres du terminal de commande correctement paramétré

1. Vérifier que les paramètres à copier sur le terminal de commande b-touch original sont correctement définis.
2. Brancher le lecteur USB au port USB du terminal de commande b-touch.



Remarque :

Si la clé USB n'est pas détectée, la déconnecter puis la reconnecter.

Le terminal de commande détecte la clé USB et affiche le menu USB

3. Sélectionner [Exporter les données](#)

Le pourcentage d'avancement est affiché.

4. Une fois la mise à jour terminée, débrancher la clé USB du terminal de commande.

6.14.3 Étape 2 : Copie des paramètres sur un autre terminal de commande

1. Brancher la clé USB à un ordinateur.
2. Changer le nom du fichier à copier de « settings_export.txt » à « **settings.txt** »
3. Brancher la clé USB (contenant les paramètres à copier) au port USB de l'autre terminal de commande.
4. Maintenir la fonction **Importer les données** enfoncée jusqu'à l'affichage de l'avancement du processus.

Les paramètres sont maintenant en cours d'importation.



Remarque :

En cas de message d'erreur, vérifier si le nom du fichier a été modifié en « **settings.txt** ».

5. Une fois la mise à jour terminée, débrancher la clé USB du terminal de commande.
6. Répéter les étapes 1 à 3 pour chaque terminal de commande sur lequel vous souhaitez appliquer les mêmes paramètres.

6.15 Mettre à jour le logiciel

Biddle travaille sans cesse dans le but d'améliorer ses produits et vous conseille d'installer les mises à jour du logiciel du terminal de commande et de la carte de commande dès qu'elles sont disponibles. Consulter le site internet Biddle pour en vérifier la disponibilité.

6.15.1 Ce dont vous avez besoin.

Avant de mettre à jour le logiciel du terminal de commande, vérifiez que vous disposez des éléments suivants :

- Une clé USB vide. La clé USB doit avoir été formatée pour FAT ou DOS. Ne pas utiliser de disque dur USB pour la mise à jour du logiciel.
- Un PC avec accès Internet.

6.15.2 Étape 1 : Vérifier la version du logiciels

Avant de mettre à jour le logiciel du terminal de commande ou de la carte de commande, vous devez vérifier la version actuelle du logiciel. Si la version du logiciel est identique à celle

du fichier de mise à jour le plus récent sur le site internet Biddle, vous n'avez pas besoin de mettre à jour le logiciel.

1. Appuyer sur [menu](#) dans le menu ACCUEIL.
2. Sélectionner [Maintenance](#). La version actuelle du logiciel s'affiche dans l'aperçu de l'état.

6.15.3 Étape 2 : Télécharger le logiciel le plus récent

1. Brancher la clé USB à un port USB de votre PC.
2. Sur votre PC, allez sur le site web de Biddle à la page « Téléchargements ».
3. Trouvez votre produit et le logiciel disponible pour votre appareil.
4. Si la version du logiciel est plus récente que celle de votre terminal de commande, cliquez sur la mise à jour logicielle.
5. Acceptez le contrat de licence et enregistrez le fichier dans le répertoire principal de la clé USB.
6. Débrancher la clé USB du PC.

6.15.4 Étape 3 : Mettre à jour le logiciel



Avertissement :

Ne débrancher ni l'appareil ni la clé USB pendant la mise à jour du logiciel. Ne débranchez pas la clé USB du terminal de commande même en cas de panne de courant pendant la mise à jour. La mise à jour reprendra dès que le courant sera revenu. Si une erreur se produit lors de la mise à jour, recommencer la procédure. Veuillez contacter Biddle si l'erreur persiste.

1. Brancher la clé USB (contenant la mise à jour du logiciel) au port USB du terminal de commande.



Remarque :

Si la clé USB n'est pas détectée, la déconnecter puis la reconnecter.

Le terminal de commande détecte la clé USB et affiche le menu USB

2. Sélectionner [Mise à jour du logiciel](#) pour effectuer la mise à jour.
3. Une fois la mise à jour terminée, débrancher la clé USB du terminal de commande.

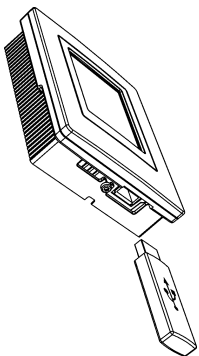

6.16 Conducteurs du câble de commande Biddle

Le câble de commande du système de régulation est constitué de la manière suivante :

- La connexion est modulaire avec des connecteurs de type 6P4C.
- Les connecteurs sont non torsadés, c.à.d. qu'aux deux extrémités du câble, les conducteurs sont reliés à la même électrode.

Code couleur des câbles Biddle

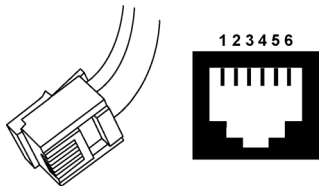
	ÉLEC-TRODE	COULEUR
	1	(non utilisée)
	2	noir
	3	rouge
	4	vert
	5	jaune
	6	(non utilisée)

7 . . Démontage

Le démontage de l'installation, le traitement de l'agent réfrigérant, de l'huile et autres composants doit être assuré par un installateur agréé conformément à la législation et aux réglementations locales et nationales en vigueur.

En vous assurant que ce produit est éliminé de manière appropriée, vous contribuez à éviter tout impact négatif sur la santé et l'environnement. Pour plus d'informations, veuillez contacter votre fournisseur ou les autorités gouvernementales concernées.

fr

8 . . Adresses

Si vous avez des remarques ou des questions concernant ce produit, n'hésitez pas à prendre contact avec Biddle.

fr

Biddle bv
P.O. Box 15
9288 ZG Kootstertille
The Netherlands
T +31 (0)512 33 55 55
E info@biddle.nl

Biddle Air Systems Ltd.
1210 Balmoral Road, Cambridge
Ontario N1T 1A5
Canada
T 1-519-740-3600
Toll free: 1-877-227-7822
F 1-519-740-1666
E biddle@carver-na.com
I www.biddle.ca

. . . Mots clés

A

accessoires	18
adresses	105
alimentation secteur	15, 33
applications	7

fr

B

bits de stop	42
boîtier d'aspiration	46

C

câblage	42
câble de commande	101
capacité	15
capots latéraux	44
capteur de température extérieure	40
Capteur IR	
fonction	12
réglage	48
chaudière	27
code appareil	96
code de type	14
Code PIN	98
conduit de soufflage	44
consignes de sécurité	
entretien	19, 90
installation	19, 21
maintenance	19, 75
utilisation	19
consoles murales	24
contact de porte	42

D

Daikin	8
composants	18
manuel	4
raccordement	31
réglages	33
Dans	8
démontage	103
désignation du type	14
désignations	4
détente directe	8
différence de pression de vanne, maximum	16

E

échangeur de chaleur	
purge	96
vidange	96
élément de soufflage	
dépose	95
entretien	90
erreurs	55, 75
affichage	78
supprimer	79

F

filtre	87
finition	43
finition des bords	47
fixation des tiges filetées	24
fonctionnement	8, 52
fusibles	94

G

grille d'entrée	43, 47
---------------------------	--------

I

inspection de livraison	21
installation	21
b-touch	36
régulations externes	39
installation de l'unité de commande	
b-touch	36
i-sense	11
conditions	12

L

limites d'utilisation	16
longueur	15

M

maintenance	87
périodique.....	89
méthode de travail	21
mise à jour du logiciel.....	99
mise en Marche	48
mise en sécurité	26
Modbus	42
modèle	15
en cassette	7
encastré	7
suspendu.....	7
modifications.....	17
module électronique	91
Module électronique Daikin.....	93

N

nettoyage	88
niveaux sonores	17

O

options	24
---------------	----

P

paramètres de communication.....	42
parité.....	42
plaque signalétique	15
plénum d'appareil	46
plénum de grille	45
pression de fonctionnement, maximum..	16
problèmes.....	75
protection antigel	28
puissance.....	16

R

raccordement de l'alimentation électrique	33
régime.....	55
Régulation CHIPS.....	9
réinitialisation	93

S

schéma électrique	5
séries de produit	15
suspension	23, 24
symboles.....	4, 5

T

température de soufflage maximale.....	16
tension d'alimentation	16
terminal de commande	
raccordement.....	39
thermostat de surchauffe.....	93
tiges filetées	44
type de batterie	15
typecode.....	14
types de montage.....	7

U

USB.....	73
----------	----

V

vitesse de transmission	42
-------------------------------	----

Droit d'auteur et Marques déposées

Toutes les informations et tous les schémas figurant dans ce manuel appartiennent à Biddle et ne doivent pas être utilisés (à toute fin autre que le fonctionnement de l'appareil), photocopiés, reproduits, traduits et/ou portés à l'attention de tiers quelconques sans avoir obtenu préalablement l'autorisation de Biddle par écrit.

Le nom Biddle est une marque commerciale déposée de Biddle bv.

Garantie et responsabilité

fr

Pour plus d'informations concernant la garantie et les dispositions et termes relatifs à la responsabilité, veuillez vous reporter aux conditions de vente et de livraison.

À aucun moment, Biddle ne pourra être tenu responsable en cas de pertes.

Responsabilité en ce qui concerne le manuel

Bien que la description correcte et, le cas échéant, complète des composants ait fait l'objet d'une préparation minutieuse, Biddle ne pourra pas être tenu responsable en cas de pertes ou de dommages causés par des erreurs et/ou imperfections figurant dans le présent manuel.

Biddle se réserve le droit de modifier les spécifications indiquées dans le présent manuel.

Si toutefois vous découvrez des erreurs ou informations ambiguës dans le présent manuel, nous vous saurions gré de les porter à notre attention. Cela nous permettra d'améliorer encore notre documentation.

Pour plus d'informations

Si vous avez des remarques ou des questions concernant ce produit, n'hésitez pas à prendre contact avec Biddle. Vous trouverez les informations relatives à votre agence Biddle dans le chapitre [8 Adresses](#).

Biddle bv
P.O. Box 15
9288 ZG Kootstertille
The Netherlands
T +31 (0)512 33 55 55
E info@biddle.nl
I www.biddle.nl

Nom et numéro de téléphone de l'installateur:

--